



Installation and User's Guide

Models

ASP30-AM

ASP36-AM

ASP42-AM

ASP48-AM



We value your feedback!

Your input helps to create even better products and experiences.
Share the warmth and leave a review.

dimplex.com/sharethewarmth

 **YouTube** @DimplexNorthAmerica 



IMPORTANT SAFETY INFORMATION:

Read this manual first before attempting to install or use this electric fireplace. Always comply with the warnings and safety instructions contained in this manual to prevent personal injury or property damage.

To view the full line of Dimplex products, visit www.dimplex.com





INSTALLER: LEAVE THIS MANUAL WITH THE APPLIANCE.
CONSUMER: RETAIN THIS MANUAL FOR FUTURE REFERENCE

Table of Contents

Registration	3
 IMPORTANT INSTRUCTIONS	4
Technical Specifications	6
Electrical Rating	6
UL Listing	6
Product Dimensions	6
Package Contents	7
Optional accessories	7
Installation	8
Placement	8
Operation	17
Heater Operation	17
Flame Connect App	17
Onboard controls	18
Remote control	18
Maintenance	20
Troubleshooting	21
Wiring Diagrams	22
Warranty	24

Conventions used in this manual:

 NOTE: Procedures and techniques that are considered important enough to emphasize.	 CAUTION: Procedures and techniques which, if not carefully followed, will result in damage to the equipment.	 WARNING: Procedures and techniques which, if not carefully followed, will expose the user to the risk of fire, serious injury, or death.
--	--	--

Registration



REGISTER YOUR PRODUCT ONLINE

www.dimplex.com/register

Please record your model and serial numbers for future reference.

Model _____

Serial Number _____

Model and serial number label
+
QR Code label
(underneath the sill trim)

For more information on
the Flame Connect app,
visit
www.flame-connect.com

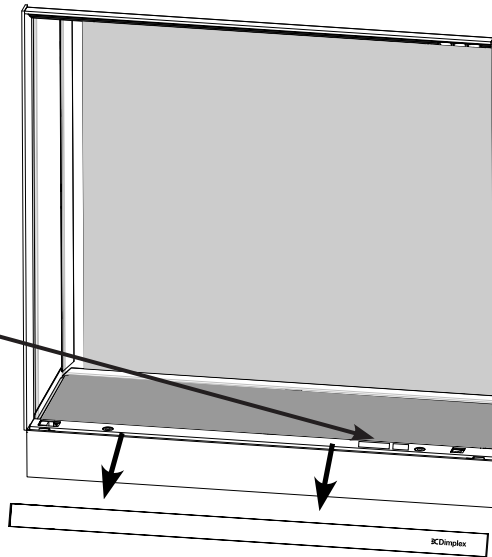

NO NEED TO RETURN TO THE STORE

If you have questions regarding the operation of this product or if you require service, before returning this product to the place of purchase.

For technical support, contact us at:



www.dimplex.com/support

or



Toll-Free 1-888-346-7539

Please have your model number and product serial number ready.

SAVE THESE INSTRUCTIONS

IMPORTANT INSTRUCTIONS

WARNING

Read all instructions and warnings carefully before starting installation. Failure to follow these instructions may result in a possible electric shock, fire hazard and will void the warranty.

When using any electrical appliance, basic precautions should always be followed to reduce the risk of fire, electric shock, and injury to persons. These precautions include:

- ① Read all instructions before using this electric fireplace.

 **WARNING:** High temperatures may be generated under certain abnormal conditions. Do not partially or fully cover or obstruct the front of the fireplace.

- ② This fireplace is hot when in use. To avoid burns, do not let bare skin touch hot surfaces. The trim around the heater outlet becomes hot during heater operation. Keep combustible materials, such as furniture, pillows, bedding, papers, clothes, and curtains at least 3 feet (0.9 m) from the front of the fireplace.
- ③ Extreme caution is necessary when the fireplace is used by or near children or people with disabilities and whenever the fireplace is left operating and unattended.
- ④ Always turn off the fireplace when it is not in use.
- ⑤ Do not operate the fireplace after it malfunctions, has been dropped, or damaged in any manner. Disconnect power at the service panel and have the fireplace inspected by a reputable electrician before using.
- ⑥ Do not use this fireplace outdoors.
- ⑦ Never locate the fireplace where it may fall into a bathtub or other water container.

- ⑧ Do not insert or allow foreign objects to enter any ventilation or exhaust opening as this may cause an electric shock, fire, or damage to the fireplace.
- ⑨ To prevent a possible fire, do not block air intakes or exhaust in any manner.
- ⑩ To disconnect the heater, turn the unit off with the controls and turn off the power to the heater circuit at the main disconnect panel.
- ⑪ All electrical heaters have hot and arcing or sparking parts inside. Do not use it in areas where gasoline, paint, or flammable liquids are used or stored.
- ⑫ Do not modify this fireplace. Use it only as described in this manual. Any other use may cause fire, electric shock, or injury to persons.
- ⑬ Do not burn wood or other materials in this fireplace.
- ⑭ Disconnect all power coming to the fireplace at the main service panel before performing any cleaning or maintenance.
- ⑮ When transporting or storing the fireplace, keep it in a dry place, free from excessive vibration, and store to avoid damage.
- ⑯ Always use a qualified technician or service agency to repair this fireplace.

 **NOTE:** Changes or modifications not expressly approved by the party responsible for compliance could void user's authority to operate the equipment.



CAUTION
RISK OF ELECTRIC SHOCK
DO NOT OPEN
NO USER-SERVICEABLE PARTS INSIDE



IMPORTANT INSTRUCTIONS

FCC Compliance

⚠ CAUTION: This unit has been tested and found to comply with the limits for Class B digital device, pursuant to part 15 of the FCC Rules. These limits are designed to provide reasonable protection against harmful interference in a residential installation. This unit generates, uses and can radiate radio frequency energy and, if not installed and used in accordance with the instructions, may cause harmful interference to radio or television reception, which can be determined by turning the unit OFF and ON, the user is encouraged to try to correct the interference by one or more of the following measures:

Reorient or relocate the receiving antenna.

Increase the separation between the unit and the receiver.

Connect the unit into an outlet on a circuit different from that to which the receiver is connected.

Consult the dealer or an experienced radio/TV technician for help.

This unit complies with Part 15 of the FCC Rules. Operation is subject to the following two conditions: (1) This unit may not cause harmful interference, and (2) this unit must accept any interference received, including interference that may cause undesired operation.

⚠ FCC CAUTION: Any changes or modifications not expressly approved by the party responsible for compliance could void the user's authority to operate this equipment.

⚠ WARNING: This product can expose you to chemicals including nickel which is known to the State of California to cause cancer. For more information, visit www.P65Warnings.ca.gov

Technical Specifications

Electrical Rating

Voltage: 120 V (3-Wire) or 240 V (4-Wire)

Power: 1500 W at 120 V, 2500 W at 240 V

UL Listing

File Number: E71416







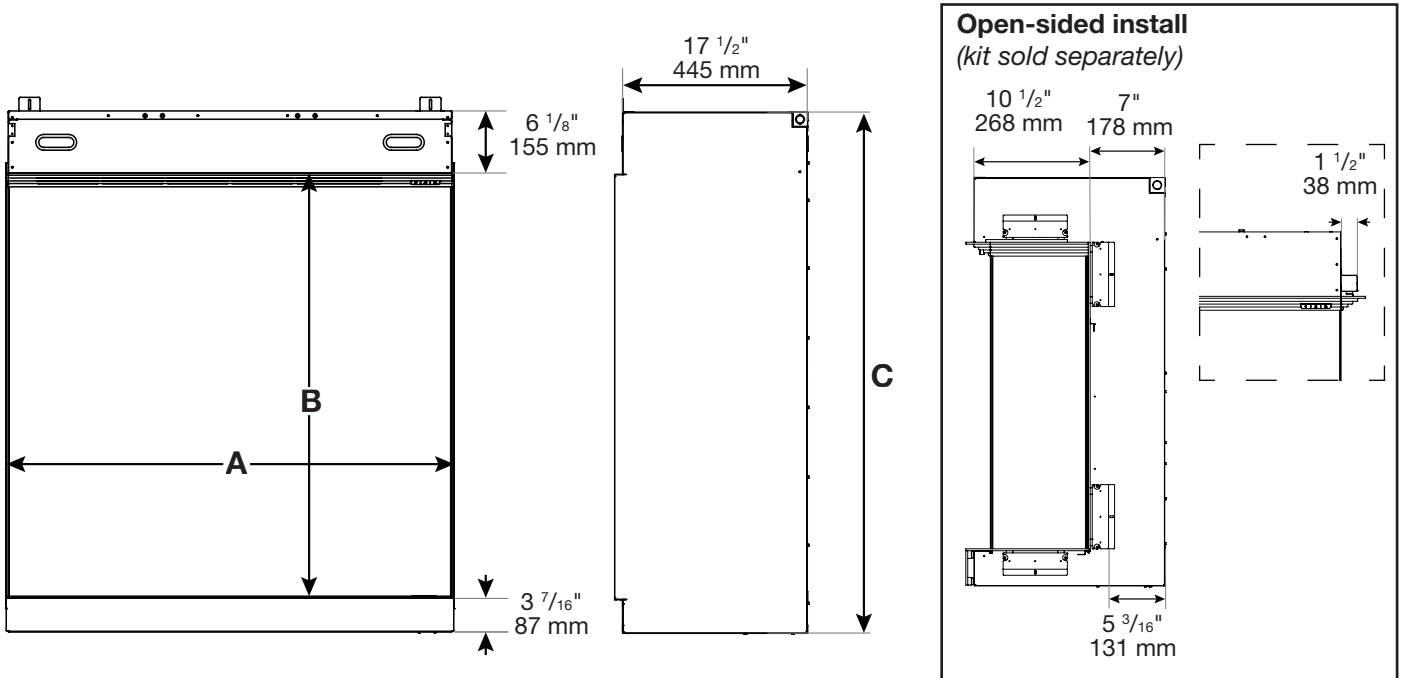





Model	SKU	UL Number
ASP30-AM	500003050	6914180100
ASP36-AM	500003051	6914180300
ASP42-AM	500003049	6914180400
ASP48-AM	500003060	6914180500

Product Dimensions

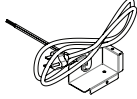

Model	A		B		C	
ASP30-AM	$30\frac{9}{16}"$	777 mm	28"	711 mm	$37\frac{1}{2}"$	953 mm
ASP36-AM	$36\frac{9}{16}"$	929 mm	34"	864 mm	$43\frac{1}{2}"$	1105 mm
ASP42-AM	$42\frac{9}{16}"$	1082 mm	37"	940 mm	$46\frac{1}{2}"$	1181 mm
ASP48-AM	$48\frac{9}{16}"$	1243 mm	40"	1016 mm	$49\frac{1}{2}"$	1258 mm

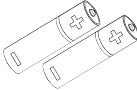
Package Contents

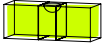
Image	Description	Qty	Image	Description	Qty
	User's and Installation Guide	1		Reflective glass bracket	1
	Reflective glass	1		Light shield	1
	Front glass	1		Sill trim	1
	Side glass	2		Kick plate	1
	Tumbled glass embers	Varies		Plug kit	1
	Gravel	Varies		Suction cups	2
	Glass chunks	Varies		Top grill	1
	Logs	ASP30: 8 ASP36:10 ASP42: 11 ASP48:11		Remote control with wall mount	1
				AAA batteries	2
Hardware Kit					
Image	Description	Qty	Image	Description	Qty
	1/2" black screws	14		Wire connectors	4
	Mounting brackets	2		Drywall anchor	4
	Wood screws	8		Bubble level	1

**Package contents are subject to change*

Optional accessories

Description	ASP30-AM	ASP36-AM	ASP42-AM	ASP48-AM
Left/Right Bay Trim Kit	500003783	500003784	500003785	500003786

Please contact your local Dimplex dealer for inquiries.

Installation

Placement

Installation Height

It is recommended that the bottom of the unit be mounted a maximum of 40" (102 cm) from the ground to maintain an optimized viewing angle of the flame.

⚠ WARNING: The top of the fireplace must be installed a minimum of 24" (61 cm) from the ceiling.

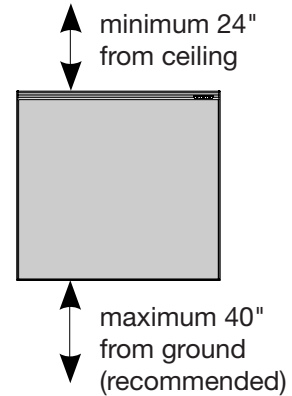

Installation in a Bathroom

If this unit is installed in a bathroom, it must be protected by a GFCI receptacle or circuit. If a receptacle is used, it must be readily accessible.

This electrical appliance is NOT watertight. To prevent electric shock, it must be installed as to prevent water from entering unit, or installed away from showers, tubs, etc. Never locate fireplace where it may fall into a bathtub or other water container.



Wi-Fi

For installations where the use of the Flame Connect app is desired, ensure the fireplace is located within range of a Wi-Fi network.



Installation of Overhanging Objects

For overhanging temperature-sensitive objects, such as a television, a mantel, or artwork, always follow the recommendations provided by its manufacturer for installation over a heater.

! NOTE: Using normal heat mode, surfaces 10" (25 cm) above the fireplace will not exceed 40° C, as long as installation procedures are followed and heater inlet and outlet are not obstructed.

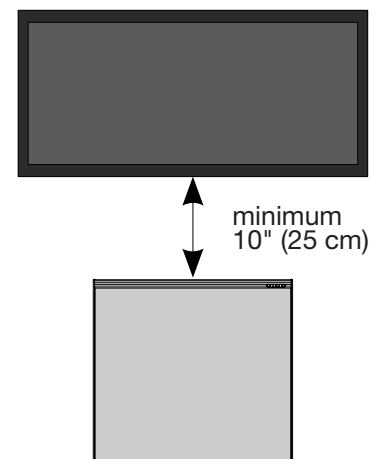

Installation



! NOTE: Two or more people are required for installation. Use the handles located at the top of the fireplace on the front and back to maneuver the unit.

1 Build framing

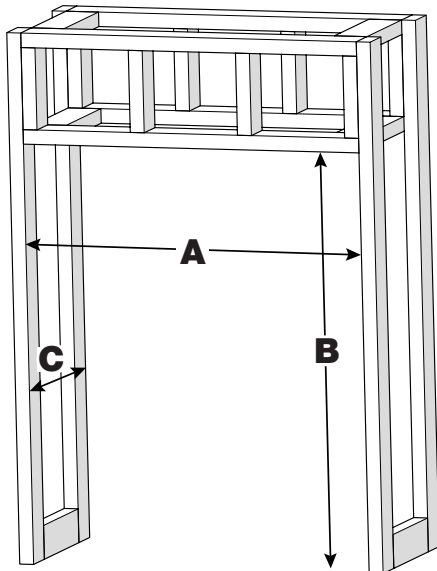

Prepare a wall with a framed opening, following the dimensions in the table.

Framing Dimensions

Model	Width	Height	Depth
	A	B	C
ASP30-AM	30 3/4" 782 mm	38" 966 mm	18" 458 mm
ASP36-AM	36 3/4" 934 mm	44" 1118 mm	
ASP42-AM	42 3/4" 1086 mm	47" 1194 mm	
ASP48-AM	48 3/4" 1239 mm	50" 1270 mm	

! NOTE: Wiring connections are located at the back of the firebox, in the top right corner.

! CAUTION: This fireplace is **NOT** load-bearing. Ensure the opening for the fireplace is framed in such a way that the weight of the building materials will not create pressure on the top of the fireplace.

Installation

2

Optional step: remove the side panels
(**ONLY** for open-sided installation - trim kit sold separately)

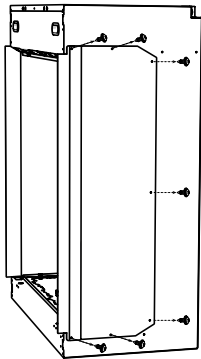

Remove the side panel(s) on the side(s) that will be open.

3

Install mounting brackets

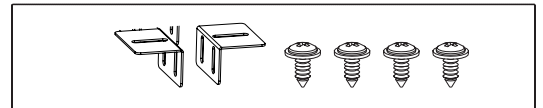
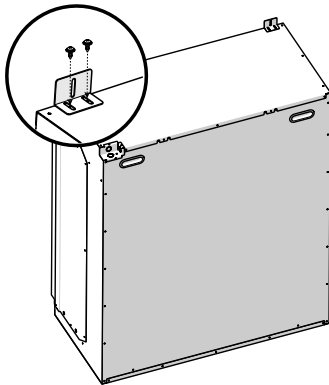

Install the mounting brackets to the top of the firebox with the black screws provided.

Installation

4 Connect power supply

⚠ WARNING: Use the appropriate wire to meet local and national electrical codes for rated power consumption.

⚠ WARNING: The installation of the electric fireplace must comply with the applicable Local and/or National Electrical Codes and utility requirements.

⚠ WARNING: This heater is not intended for use with an extension cord. Plug the cord directly into an appropriate grounded wall receptacle.

⚠ CAUTION: A dedicated, properly fused 15 Amp circuit is recommended, rated for the appropriate voltage (120 V, 240 V). A dedicated circuit will be required if, after installation, the circuit breaker trips or fuse blows on a regular basis when the heater is operating. Additional appliances on the same circuit may exceed the current rating of the circuit breaker.

⚠ WARNING: The power cord option is only suitable for 120 V installations.

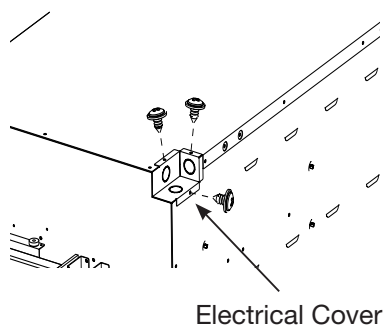

1. Remove the screws that secure the electrical cover.
 - If using the included plug kit, proceed to step 4, following the diagram for 120 V wiring.
2. Knock out the section of the wiring cover that is most suitable for your installation. Three knock-out options are provided.
3. Secure a 1/2" (1.3 cm) approved strain relief on the electrical cover and route the wires through it.
4. Complete the wiring according to the chosen installation. Ensure all wire connections are tight.
5. Secure the electrical cover.

120 V Installation (hardwired or power cord)

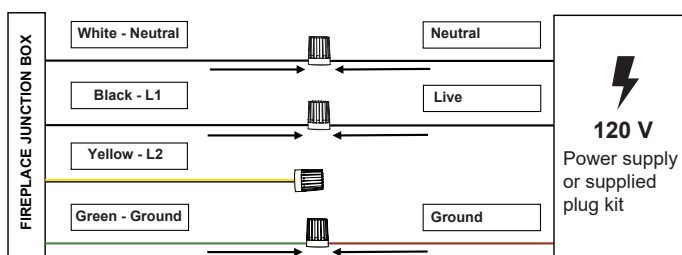

240 V Installation (hardwired only)

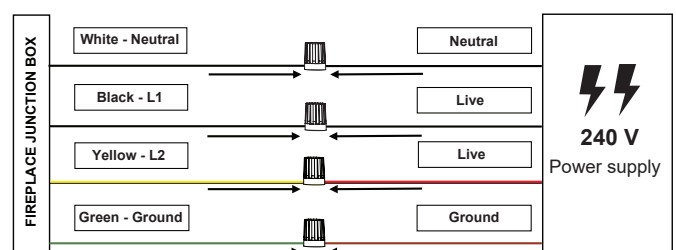

! NOTE: The fireplace is supplied with the power switch in the OFF position. It is located in the lower right side.



Installation

5 Place the firebox in the framing and level it

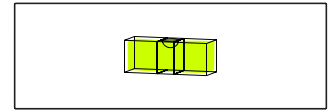
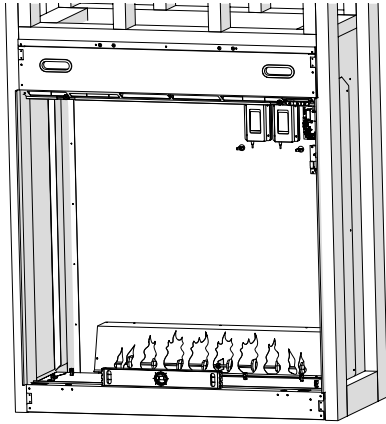

1. Lift the firebox into the opening in the frame using the handles on the back and sides of the fireplace.
2. Using the bubble level, ensure the firebox is level, adjusting as necessary.

6 Secure mounting brackets

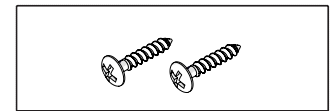
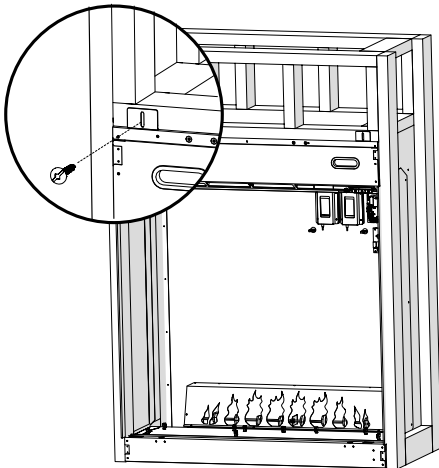

Secure the mounting brackets at the top of the fireplace to the framing with the provided wood screws.

! NOTE: The mounting brackets are equipped with slots to allow small adjustments to fit the framing. Ensure both brackets are aligned.

Installation

7 Optional step: disconnect the heater (ONLY for installation with no heat)

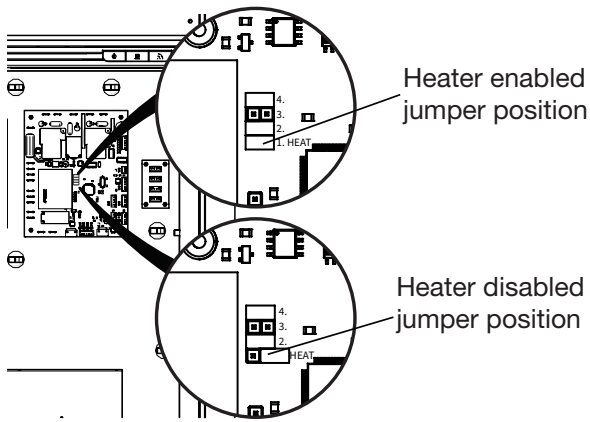

! NOTE: This option is not recommended for seasonal heat disabling. Temporary disabling of the heater can be achieved through the onboard control; see “Heat Disable” in *Operation* table for instructions.

Follow these instructions **only** when an installation without heat is required.

1. Locate the driver board. The heater hardware disconnect jumper location is labeled “1. HEAT”.
2. Pull out the heater hardware disconnect jumper. Place it only on one of the pins, as shown.

8 Install the mirrored glass

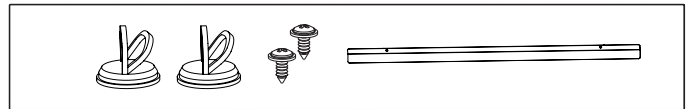
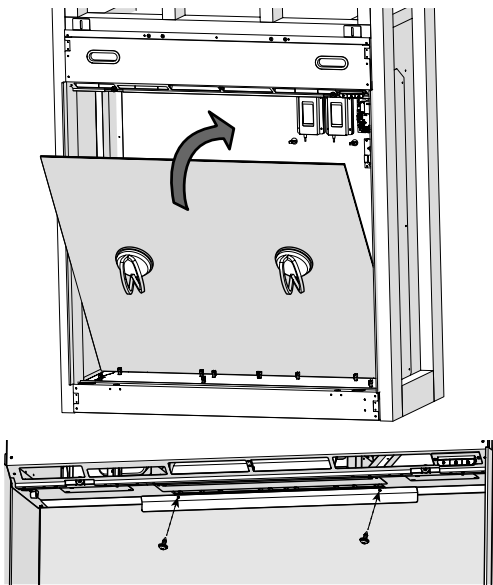

! CAUTION: The magnet at the top will hold the glass in place to facilitate installation. It is necessary to install the bracket to ensure the glass does not fall.

1. Secure the suction cup to the reflective side of the mirrored glass (black edge goes at the top).
2. Lift the mirrored glass and place it into the bottom slot at an angle, then tilt the mirrored glass into a vertical position.
3. Align the bracket to two screw holes and secure with screws.

9 Install the light shield

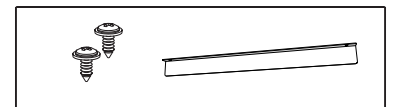
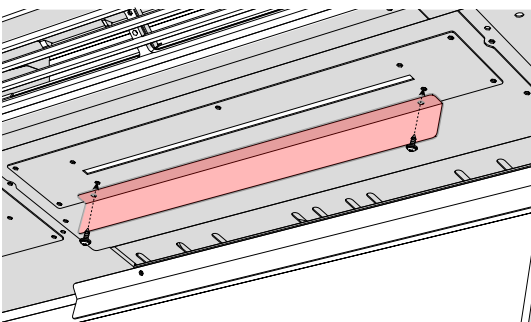

Align the holes of light shield and secure using two screws.

Installation

10 Install the side glass

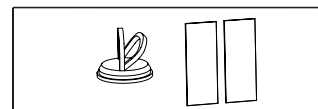
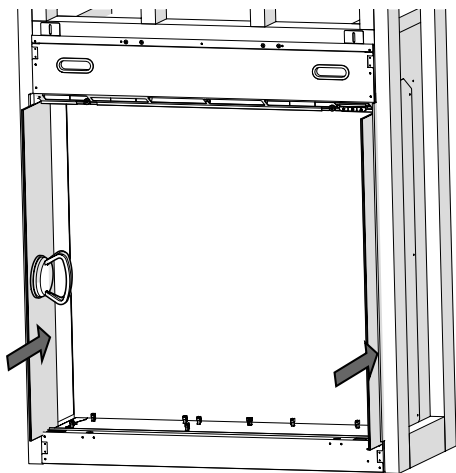

! NOTE: The side glass should be installed even on closed-sided installations.

1. Secure the suction cup to the side glass to prevent fingerprints on the outside of the glass.
2. Slide the glass in from the front. Once in place it will drop to its final position.
3. Clean the glass with a damp cloth and dry it with a lint free dry cloth. Ensure there are no debris or finger prints on the mirrored glass, inner sides of the side glass, or on the inner side of the front glass before you begin

11 Place tumbled glass and gravel

For best results when using the supplied glass media, arrange as follows:

1. Pour the white frosted glass on the ember bed closest to the mirrored glass.
2. Pour the amber frosted glass around the edge of the white frosted glass.
3. Pour the dark amber around the edge of the light amber frosted glass.
4. Pour the black frosted glass around the edge of the dark amber frosted glass.
5. Sprinkle the black and grey gravel over the glass media.

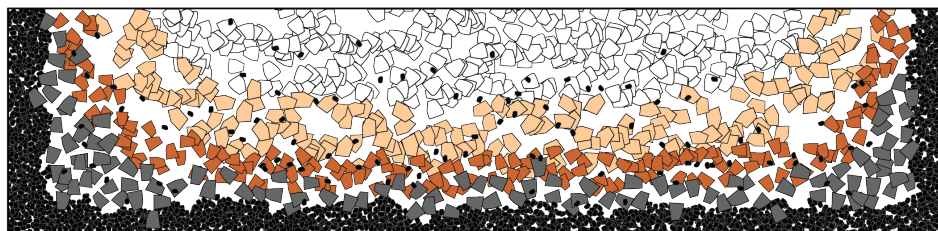
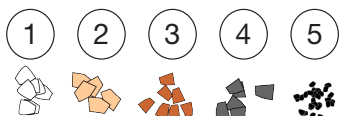

! NOTE: It is possible to use custom media ornaments to decorate your firebox. The custom media must fit easily without scratching the glass or bowing the ember bed, and must not be composed of liquid, which could interfere with the safety of the firebox.

If removing any logs in the arrangement, the corresponding wire will need to be removed from the log expansion board, located under the ember bed. Each remaining wire must be plugged sequentially in the log expansion board, beginning with the J1 position.

Installation

12 Place the logs

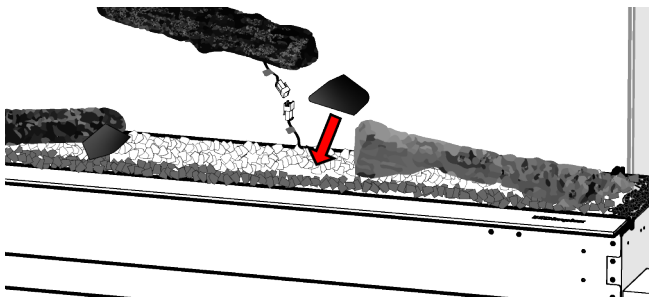

1. Connect the log to the connector with the corresponding label number, and place it as shown below.

! NOTE: Log #7 does not have a connector.

2. Place the large glass chunks to conceal the connectors.

Recommended log layout

Aspire 30

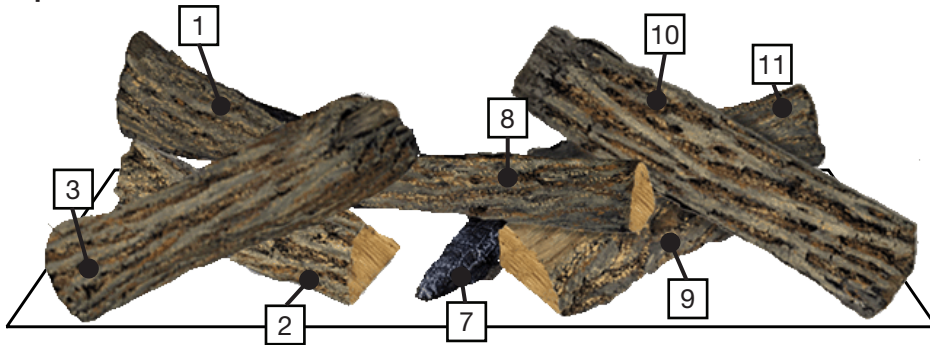

1. Place [7].
2. Place [2] and [9].
3. Place [1] and [11]. These go up against the mirror, and rest on top of [2] and [9].
4. Place [3], [8], and [10].

Aspire 42 & 48:

5. Place [4].

Aspire 36, Aspire 42 & 48:

6. Place [5] and [6].

Aspire 36

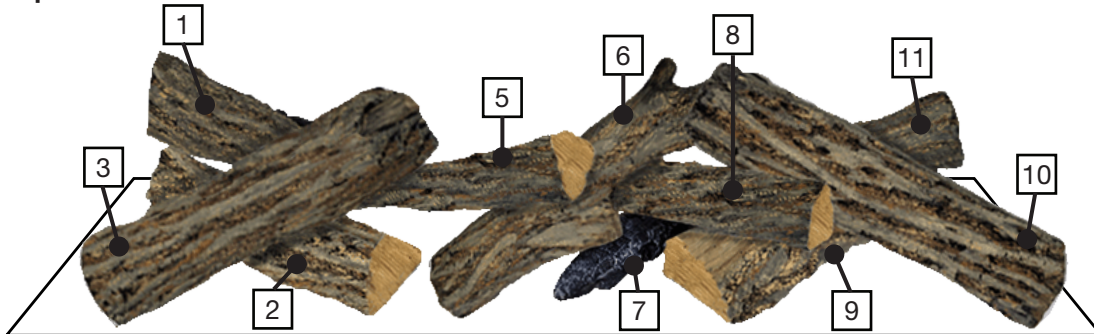

Aspire 42 & 48



Installation

13 Install the front glass and top grille

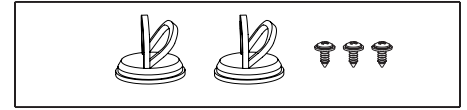
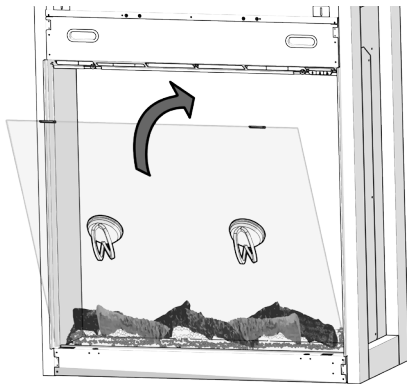

1. Ensure the suction cup is securely attached to the outer side of the front glass.
2. Using the suction cup to assist, gently place the front glass into the bottom slot at an angle, and tilt the glass into a vertical position.
3. Secure the top grille with the three provided screws.

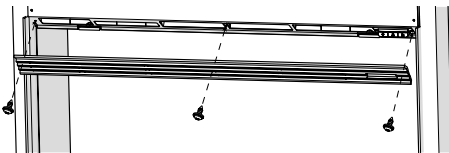

CAUTION: The magnets at the top will hold the glass in place to facilitate installation. It is necessary to install the grille to ensure the glass does not fall.

14 Install the sill trim

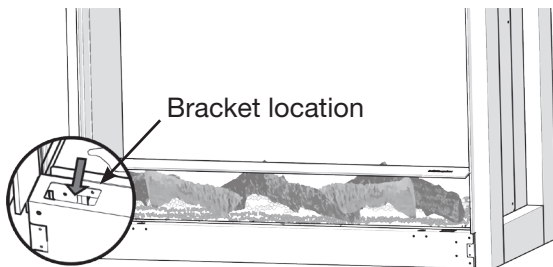

Bracket location

The sill trim is secured with magnets.

Place the Dimplex sill trim on the bottom lip of the fireplace, ensuring the bracket on the trim is aligned to the left.

15 Optional step: install side brackets and trims (ONLY for open-sided installation)

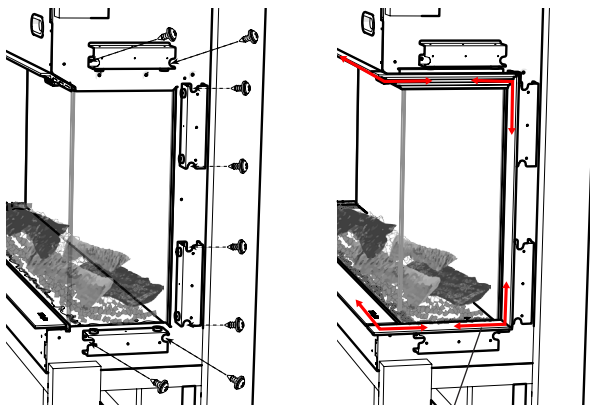

Align all trim pieces

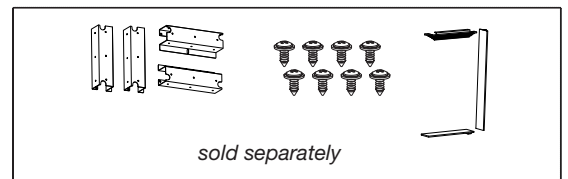

For bay or corner installations, install the side trim on each open side.

1. Loosely install the four trim brackets on each side using the screws provided.
2. Before fastening the screws entirely, connect the magnetic trim pieces and align them to the top grille and bottom sill.
3. Continue fastening the screws until all the trims are aligned.

Installation

16 Optional step: install the kick plate

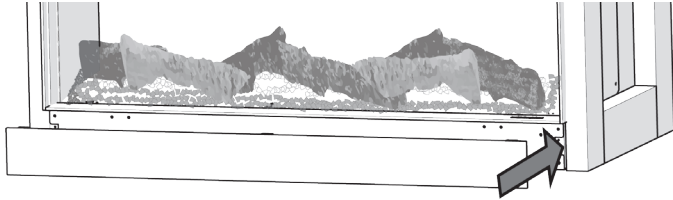
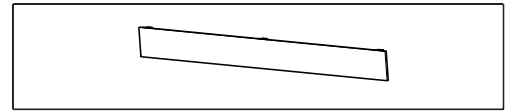

The kick plate is secured with magnets.

It is intended for on-floor installations and can be used at the base of the fireplace or finished with the same materials as the rest of the enclosure.

17 Finish installation

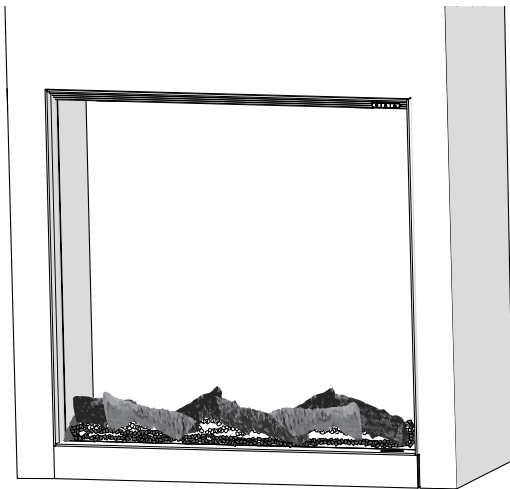

Finish the installation using the finishing materials of your choice.

CAUTION: Do not drill into firebox housing.

NOTE: The fireplace trim is designed to be installed with 1/2" drywall or cement board. Other finishing materials can be used.

18 Optional step: Install the wall mount for remote control

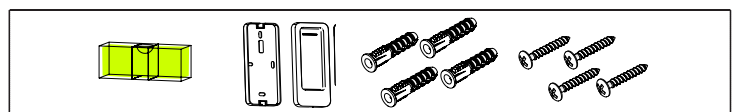
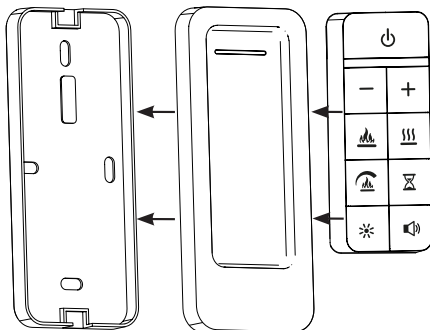

CAUTION: Check for pipes and cables behind the wall before drilling into the wall.

1. Place the wall mount in the desired location. Use a bubble level to ensure it is level. Mark the location of the holes.
2. Secure the wall mount using the anchors and screws, as required.
3. Snap on the cover to the wall mount.
4. Place the remote in the wall mount.

Operation

⚠ WARNING: This electric firebox must be properly installed before it is used.

! NOTE: The fireplace will retain the previously used settings after a power interruption.

Heater Operation

This firebox operates with ComfortSaver™ technology, which automatically adjusts the fan speed and heater wattage to safely and precisely match the requirements of the room based on the thermostat setting. If the temperature in the room rises significantly, the heater will turn off and periodically turn back on to circulate the air around the unit, until the room temperature drops and requires the heater to be on again.



! NOTE: The element retains heat after shutdown. When the heat is turned off, there is a 20-minute cool down period before the fan shuts off completely.

Resetting the Temperature Cutoff Switch

Should the heater overheat, a manual limit cut-out will turn the unit off and it will not come back on without being reset. It can be reset by turning the unit off at the main power switch and waiting 30 minutes before turning the unit back on.



⚠ CAUTION: If you need to continuously reset the heater, turn the unit off at the main disconnect panel and contact technical support.

Onboard controls

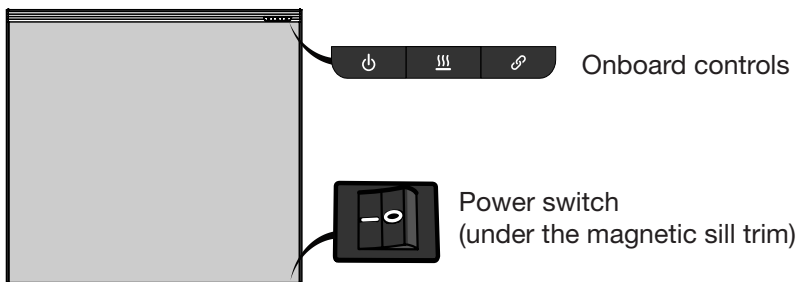



Remote control

The fireplace is supplied with a multifunction Bluetooth remote.

To synchronize the remote control:

In case of lost connection or remote control replacement, follow these steps to synchronize the remote control to the fireplace:

1. Remove the battery cover on the remote control using a Philips screwdriver to access the  button.
2. Press and hold  **on the onboard controls** for five seconds and, within ten seconds, press  on the remote.

! NOTE: One remote can control multiple units. Repeat the steps above with each fireplace to sync the remote.



Flame Connect app



Download the **Flame Connect app** on your mobile device and create an account. With the app you can add an extra level of personalization, such as saving customized mood settings.



























For additional information, visit www.flame-connect.com



To add the fireplace to the Flame Connect app:

1. Press and hold  on the onboard controls for 10 seconds until it flashes blue.
2. Follow the instructions in the app to complete the installation.

Operation

	Standby	Press  to turn on the unit or to put it in standby mode. When the unit is turned back on, it will retain the previously used settings.
	Flame Effect	Press  to turn the flame theme and ember bed on or off. Press + or - to cycle through the different flame theme settings, indicated by LEDs on the remote control. Theme 1 - 6: Various flame appearances - embers and logs on Theme 7: Midnight mode - flames on; embers and logs off Theme 8: Dusk mode - flames off; embers and logs on Theme 9: Custom - set using the Flame Connect app.
	Heat	Press  to turn the heat on or off. Press + or - to cycle through the heat settings, indicated by LEDs on the remote control. The  will remain lit on the fireplace while the heat is on. Blue LED: Fan only Green LED: Eco mode (18°C/64°F, low fan speed) Level 1: 18°C/64°F Level 2: 20°C/68°F Level 3: 22°C/72°F Level 4: 24°C/75°F Level 5: 26°C/78°F Red LED: Heat boost (max heat for 20 minutes before returning to level 5) White LEDs 1 & 8: Custom schedule - set using the Flame Connect app. The set temperature is only displayed on the Flame Connect app. The fireplace can be operated in heat only mode by turning off the flame.
	Heat Disable	Press and hold  on the onboard controls for 10 seconds to disable or enable the heat function. When the heat is disabled and the  is pressed, the  icon will flash three times.
	Flame Speed	Press  to adjust the flame speed using + or - to cycle through the settings.
	Timer	When this function is active, the fireplace will turn off after a set amount of time. The timer can be set from 1 hour to 8 hours. Press  to activate the timer. Press the + or - to cycle through the intervals. To turn the timer off, press  twice. While the timer is active, press  to see the time remaining. The position of the lit LED on the remote represents the number of hours remaining.
	Brightness	Press  to turn the overhead lights on or off. Press + or - to adjust the brightness of the flame, logs, ember bed, and overhead lights.
	Flame Sound	Press  to turn the flame sound effect on or off. Press + or - to adjust the volume. More flame sounds are available through the Flame Connect App.
	Factory reset	Press  ,  ,  ,  ,  ,  in sequence on the onboard controls to reset all the settings to factory default. This action will also disconnect the unit from the Wi-Fi network and the remote control will have to be resynchronized to the unit.

Maintenance

Remote control battery replacement

To replace the battery:

1. Remove the battery cover on the remote control using a Philips screwdriver.
2. Install two AAA batteries in the battery holder.
3. Secure the battery cover.

 Battery must be recycled or disposed of properly. Check with your Local Authority or Retailer for recycling advice in your area.

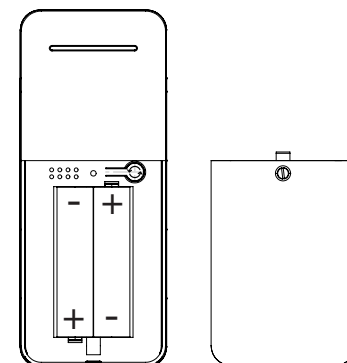

 **WARNING:** Disconnect power and allow heater to cool before attempting any maintenance or cleaning to reduce the risk of fire, electric shock or damage to persons.

Fireplace surface cleaning

Use only a damp cloth to clean painted surfaces of the fireplace. Do not use abrasive cleaners.

The fireplace should not be operated with an accumulation of dust or dirt on or in the unit, as this can cause a build-up of heat and eventual damage. For this reason the heater must be inspected regularly, depending upon conditions and at a minimum yearly intervals.







Servicing

Except for installation and cleaning described in this manual, an authorized service representative should perform any other servicing.

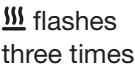

Troubleshooting

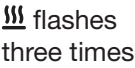
For more troubleshooting, consult the Aspire Service Manual which can be found at www.dimplex.com/customer_support/technical_and_troubleshooting

Problem	Display	Cause	Solution
Some gravel detached from media bed	N/A	Normal occurrence	It is normal for some gravel to become detached from the ember bed during transit.
Fireplace does not turn on with the manual touch controls	N/A	Power switch in off position	Ensure the rocker switch is in the ON position. Ensure wall switch is on (if applicable).
		No incoming power	Ensure unit is wired correctly. Check main disconnect panel.
Fireplace does not turn on with the remote control	N/A	The remote is not synced to the fireplace	Ensure the remote is synced to the fireplace. Reference the operation section for instructions.
		The batteries in the remote control are dead or installed incorrectly	Replace remote control battery
Heater does not turn on	 flashes three times	Heater is disabled	Press and hold  on the fireplace for 10 seconds to disable or enable the heat function.
	 flashes three times	Heater has been hardware disabled	If installation with heat is desired, reinstall jumper on the main board if available or replace it with a new main board or jumper.
Heater is on, but there is no heat	N/A	Temperature not set high enough	See operation section for instruction on changing set temperature.
Circuit breaker trips or fuse blows when unit is turned on	N/A	Improper circuit current rating	Install unit on a dedicated minimum 15 amp circuit.
Error Code is displayed (On the Flame Connect app only) 	Err 1	Temperature cut-out is activated	Reset breaker and wait 5 minutes before turning unit back on it. If error persists, see Service Manual.
	Err 12	Ambient temperature is above 45° C (113° F)	No action required.
	Err 13	Ambient temperature is below 5° C (41° F)	No action required.
	Err 16	NTC not detected	See service manual.

Wiring Diagrams

ASP30-AM

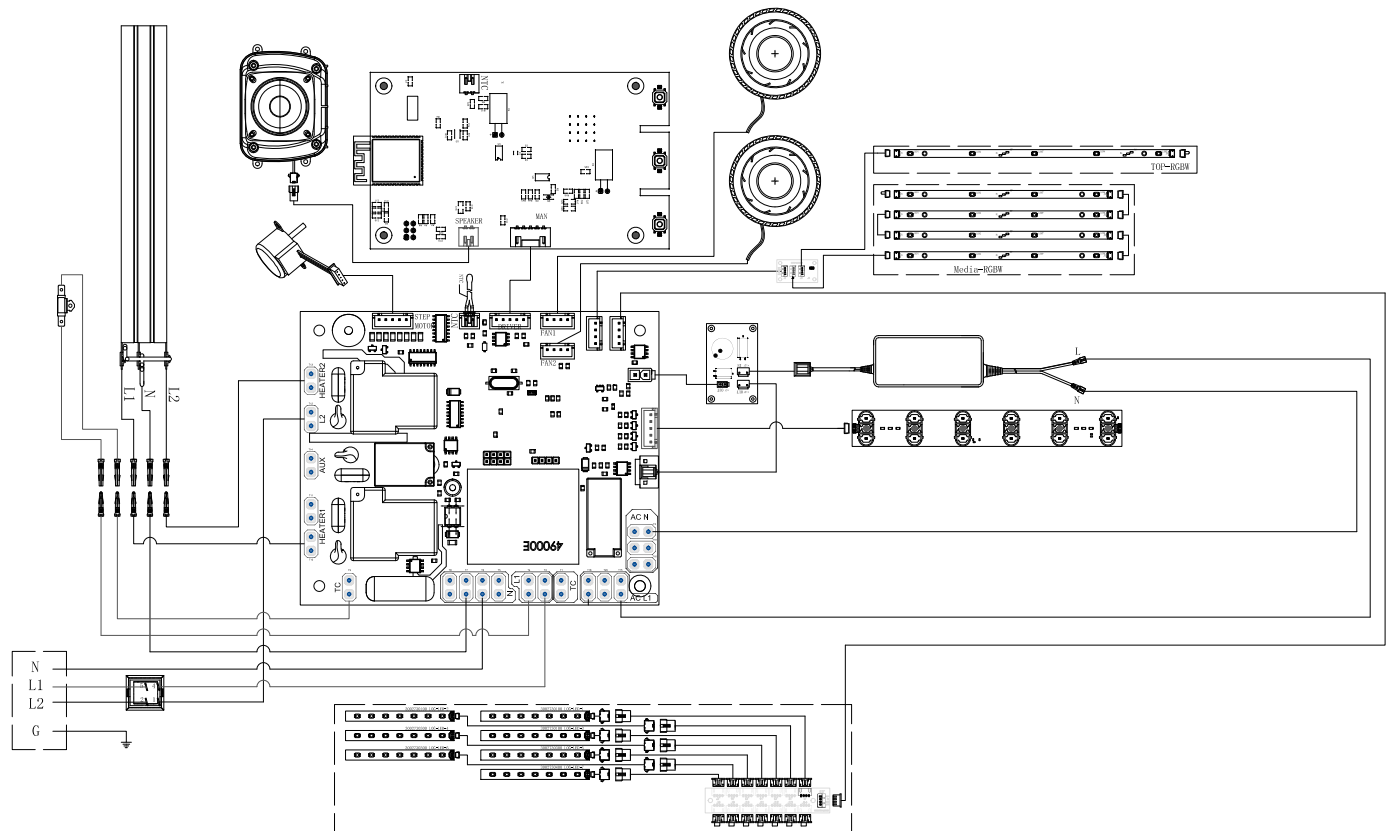

ASP36-AM

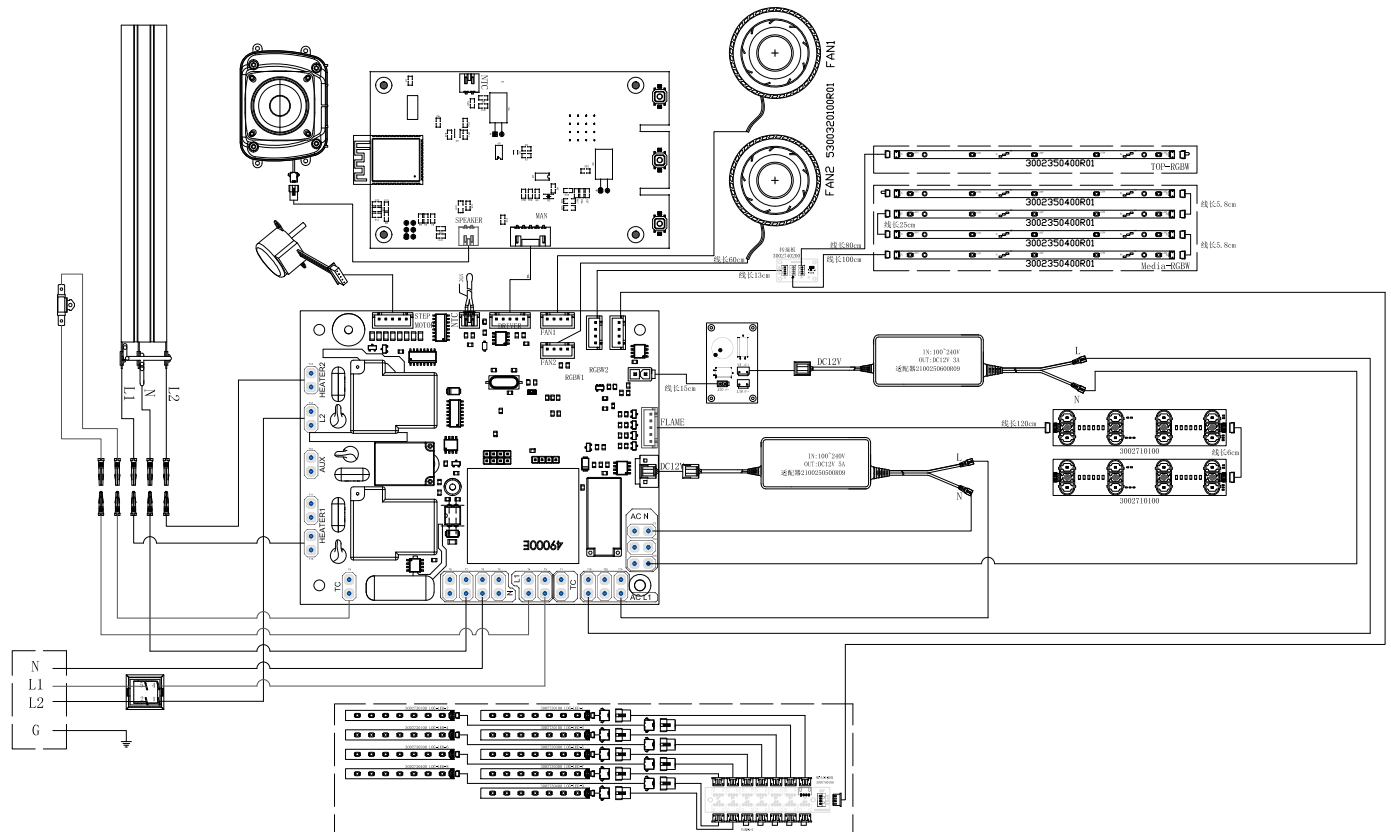

Wiring Diagrams

ASP42-AM

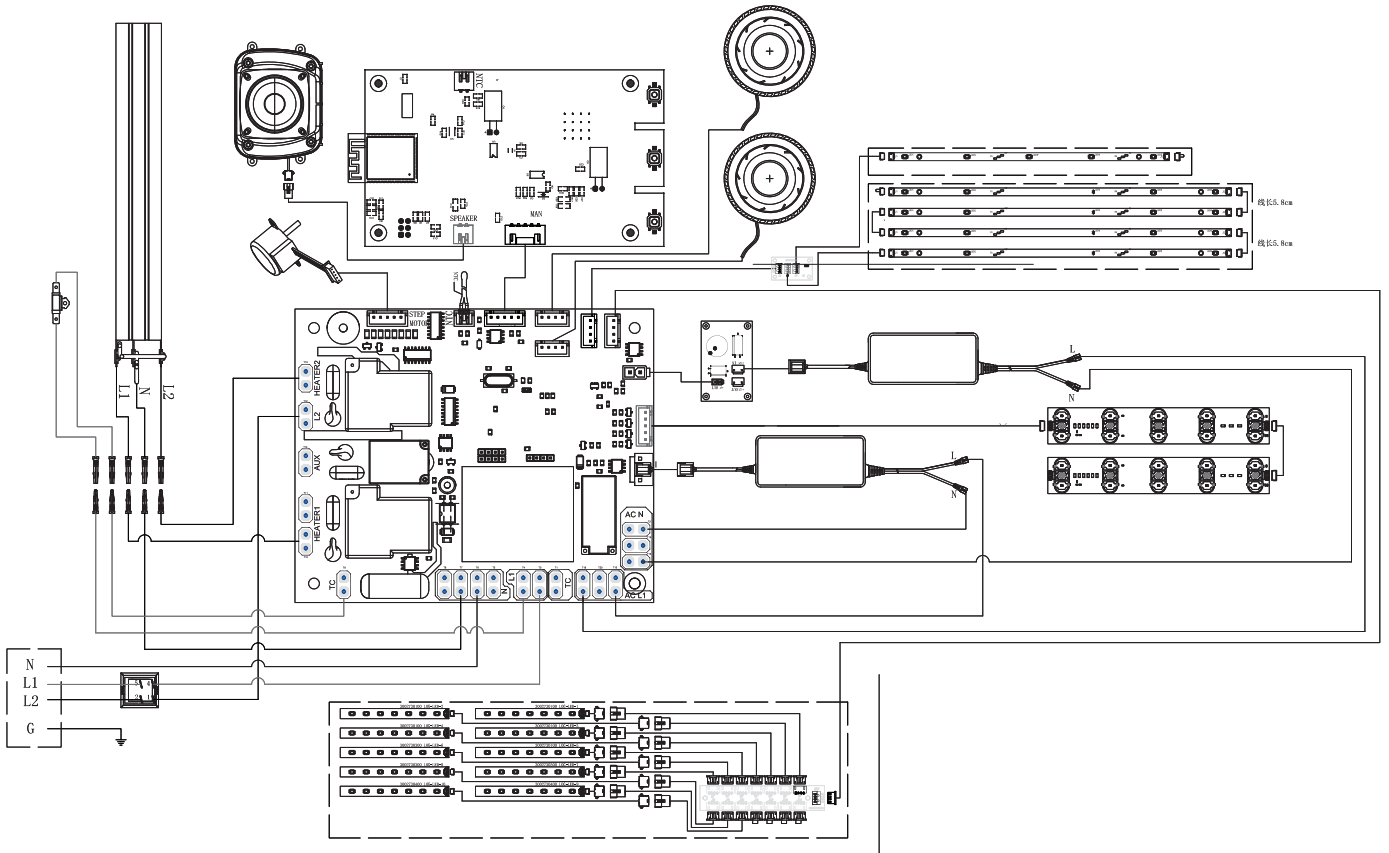

ASP48-AM

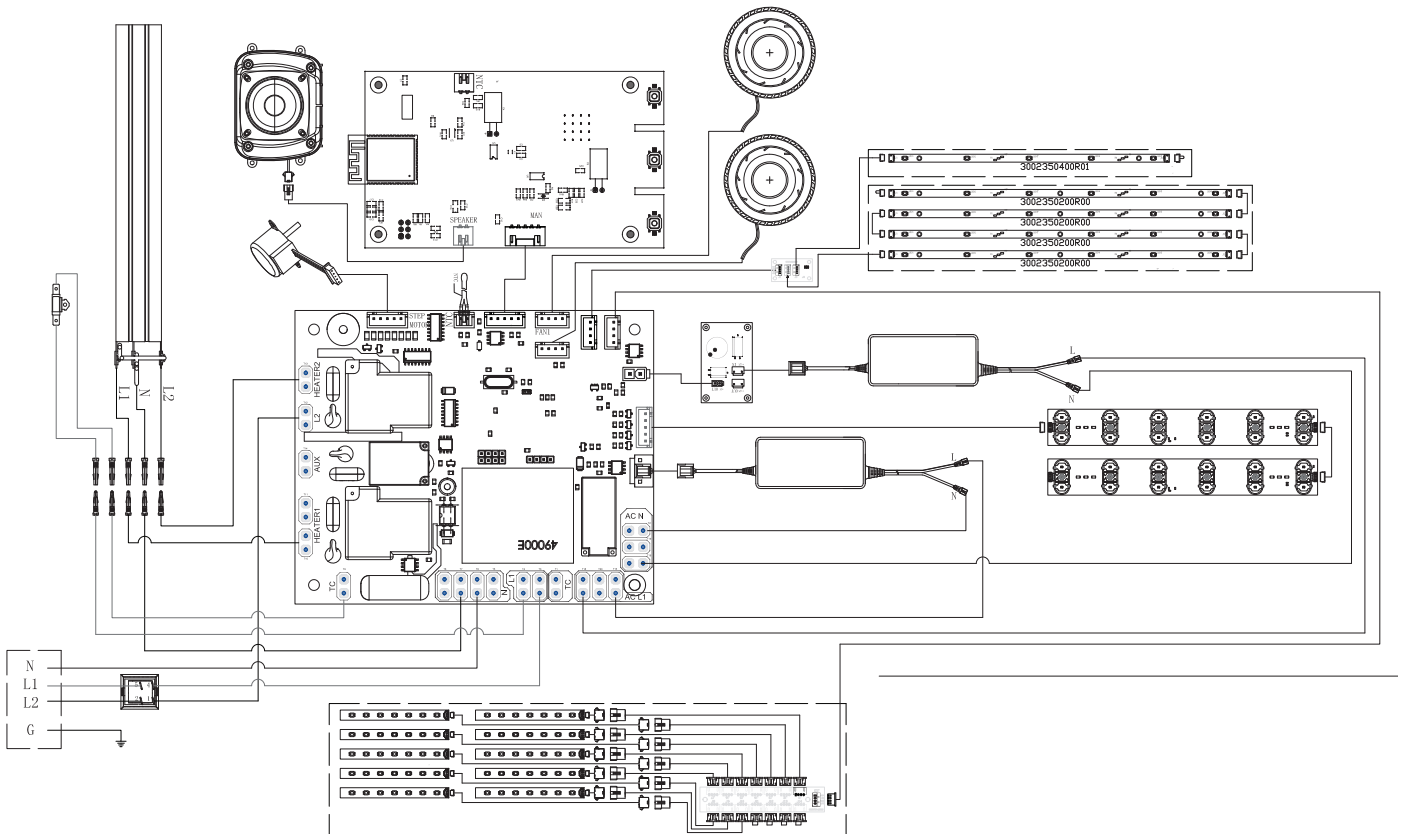

Warranty

ASPIRE™ 5-YEAR LIMITED WARRANTY

Section 1 Products to which this Limited Warranty Applies

This Limited Warranty applies to your newly purchased Dimplex electric fireplace with model numbers ASP30-AM, ASP36-AM, ASP42-AM, and ASP48-AM.

This Limited Warranty applies only to purchases made in any province of Canada except for Yukon Territory, Nunavut, or Northwest Territories or in any of the 50 States of the USA and the District of Columbia except for Hawaii and Alaska. This Limited Warranty applies to the original purchaser of the product only and is not transferable.

Section 2 Products excluded from this Limited Warranty

Products purchased in Yukon Territory, Nunavut, Northwest Territories, Hawaii, or Alaska are not covered by this Limited Warranty. Products purchased in these States, Provinces, or Territories are sold AS IS without Warranty or condition of any kind including, without limitation, any implied warranties or conditions of merchantability or fitness for a particular purpose. The entire risk of as to the quality and performance of the products is with the purchaser. In the event of a defect, the purchaser assumes the entire cost of all necessary servicing or repair.

Section 3 What this Limited Warranty covers and for How Long

Dimplex products ASP30-AM, ASP36-AM, ASP42-AM, and ASP48-AM, excluding trims and accessory packages are covered by this Limited Warranty, have been tested and inspected prior to shipment and, subject to the provisions of this Warranty, Glen Dimplex Americas Ltd. (herein called Glen Dimplex Americas) warrants such products to be free from defects in material and workmanship for a period of 5 years from the date of the first purchase of such products. The 5-year Limited Warranty entitles the purchaser to On-site or In-home Warranty Services. Accordingly, Glen Dimplex Americas will be responsible for all labor and transportation associated with repairing or replacing the product or part. Exceptions to this are outlined in Section 5. Some jurisdictions do not allow limitations on how long an implied Warranty lasts, so the above limitation may not apply to the purchaser.

Section 4 What this Limited Warranty Does Not Cover

This Limited Warranty does not apply to products that have been repaired (except by Glen Dimplex Americas or its authorized service representatives) or otherwise altered. This Limited Warranty does further not apply to defects resulting from misuse, abuse, accident, neglect, incorrect installation, improper maintenance or handling, or operation with an incorrect power source.

Section 5 How to notify us of a Warranty Concern

Defects must be brought to the attention of Dimplex Customer Service online at dimplex.com/en/contact_us or by telephone at 1-888-346-7539. Please have proof of purchase, catalogue/model and serial numbers available for representatives to assist. **Limited In-home Warranty Services require proof of purchase.

In the event a product or part covered by this Limited Warranty is proven to be defective in material or workmanship during (i) the 5-year Limited Warranty period for products outlined in Section 1, you have the following rights:

- Glen Dimplex Americas will in its sole discretion either repair or replace such defective product or part without charge. If Glen Dimplex Americas is unable to repair or replace such product or part, or if repair or replacement is not commercially practicable or cannot be timely made, Glen Dimplex Americas may, in lieu of repair or replacement, choose to refund the purchase price for such product or part.
- Limited Warranty service will be performed solely by dealers or service agents of Glen Dimplex Americas authorized to provide Limited Warranty services.
- This 5-year Limited Warranty entitles the purchaser to On-site or In-home Warranty services. Accordingly, Glen Dimplex Americas will be responsible for all labor and transportation associated with repairing or replacing the product or part except as follows: (i) charges which may be levied for travel costs incurred to travel to the purchaser's site where the product is located if the purchaser's site is beyond 30 miles (48 km) from the closest service depot of Glen Dimplex Americas dealer or service agent; and (ii) the purchaser is solely responsible for providing clear access to all serviceable parts of the product.
- Glen Dimplex Americas will not be responsible for, and this Limited Warranty shall not include, any expense incurred for installation or removal of the surrounds (mantels) or trims or any part thereof (or any replacement product or part) including, without limitation, all shipping costs and transportation costs to and from the authorized dealer's or service agent's place of business and all labor costs. Such costs shall be the purchaser's sole responsibility.

Section 6 When Glen Dimplex Americas and its Dealers and Service Agents are not Liable

IN NO EVENT WILL GLEN DIMPLEX AMERICAS, OR ITS DIRECTORS, OFFICERS, OR AGENTS, BE LIABLE TO THE PURCHASER OR ANY THIRD PARTY. WHETHER IN CONTRACT, IN TORT, OR ON ANY OTHER BASIS, FOR ANY INDIRECT, SPECIAL, PUNITIVE, EXEMPLARY, CONSEQUENTIAL, OR INCIDENTAL LOSS, COST, OR DAMAGE ARISING OUT OF OR IN CONNECTION WITH THE SALE, MAINTENANCE, USE, OR INABILITY TO USE THE PRODUCT, EVEN IF GLEN DIMPLEX AMERICAS OR ITS DIRECTORS, OFFICERS, OR AGENTS HAVE BEEN ADVISED OF THE POSSIBILITY OF SUCH LOSSES, COSTS OR DAMAGES, OR IF SUCH LOSSES, COSTS, OR DAMAGES ARE FORESEEABLE. IN NO EVENT WILL GLEN DIMPLEX AMERICAS, OR ITS OFFICERS, DIRECTORS, OR AGENTS BE LIABLE FOR ANY DIRECT LOSSES, COSTS, OR DAMAGES THAT EXCEED THE PURCHASE PRICE OF THE PRODUCT. SOME JURISDICTIONS DO NOT ALLOW THE EXCLUSION OR LIMITATION OF INCIDENTAL OR CONSEQUENTIAL DAMAGES, SO THE ABOVE LIMITATION OR EXCLUSION MAY NOT APPLY TO THE PURCHASER.

How State and Provincial law(s) apply

This Limited Warranty gives you specific legal rights, and you may also have other rights which vary from jurisdiction to jurisdiction. The provisions of the United Nations Convention on Contracts for the Sale of Goods shall not apply to this Limited Warranty or the sale of products covered by this Limited Warranty.



Welcome to Flame Connect

Control your electric fireplaces,
from the palm of your hand.



Connect your electric fireplaces

Add as many fireplaces as you like
to the Flame Connect App.



Personalize your product

Change modes and settings on
your fireplace to suit your mood.



Secure your device

Take ownership of a product to prevent
unauthorized access.



NEW! Flame Connect app

Download the Flame Connect app on your mobile device and create an account. With the app you can add an extra level of personalization, such as saving customized mood settings.

For additional information, visit www.flame-connect.com

Available in the App Store and Google Play



1-888-346-7539 | www.dimplex.com

In keeping with our policy of continuous
product improvement, we reserve the
right to make changes without notice.

© 2024 Glen Dimplex Americas

Guide d'installation et d'utilisation



Vos commentaires sont précieux!

Votre contribution aide à créer des produits et des expériences encore meilleurs.

Transmettez de la chaleur et laissez un commentaire.

dimplex.com/sharethewarmth

 **YouTube** @DimplexNorthAmerica 🔍

CONSIGNES DE SÉCURITÉ IMPORTANTES :

Lire le présent manuel avant d'essayer d'installer ou d'utiliser ce foyer électrique. Toujours respecter les avertissements et suivre les consignes de sécurité comprises dans le présent manuel afin de prévenir les blessures ou les dommages matériels.

Pour découvrir la gamme complète de produits Dimplex, visitez www.dimplex.com

Table des matières

Enregistrement	3
⚠️ CONSIGNES DE SÉCURITÉ	4
Fiches techniques	6
Caractéristiques électriques	6
Liste des normes UL	6
Dimensions du produit	6
Contenu de l'emballage	7
Accessoires en option	7
Emplacement	8
Utilisation	17
Utilisation du chauffage	17
Commandes intégrées	17
Télécommande	18
Application Flame Connect	18
Entretien	20
Dépannage	21
Schémas de câblage	22
Garantie	24

Références utilisées dans le manuel :



NOTE :

Marches à suivre et techniques considérées suffisamment importantes pour qu'on les souligne.



MISE EN GARDE :

Marches à suivre et techniques dont le non-respect pourrait causer des dommages matériels.



AVERTISSEMENT :

Marches à suivre et techniques qui, si elles ne sont pas bien respectées, exposeront l'utilisateur à des risques d'incendie, de blessure grave ou de décès.

Enregistrement



ENREGISTREZ VOTRE PRODUIT EN LIGNE

www.dimplex.com/enregistrer

Prendre en note les numéros de modèle et de série de l'appareil à des fins de consultation ultérieure.

Modèle _____

Numéro de série _____

Étiquette des numéros de modèle et de série

+

Étiquette de code QR
(sous la moulure d'appui)

Pour obtenir de plus amples renseignements sur
l'application Flame Connect,
veuillez consulter la page
www.flame-connect.com/fr-ca.

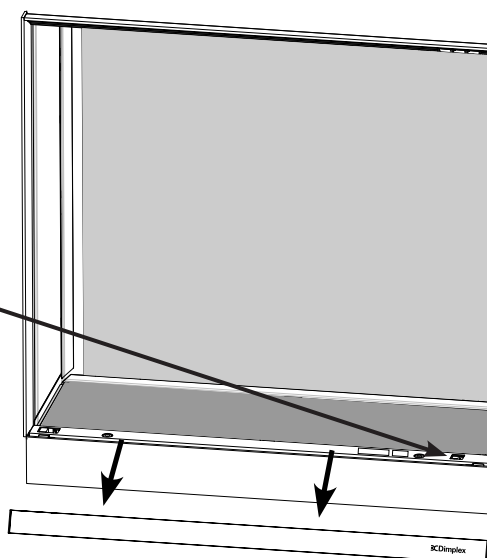

IL N'EST PAS NÉCESSAIRE D'ALLER AU MAGASIN

Si vous avez des questions liées au fonctionnement de ce produit ou si vous avez besoin d'un entretien, ne retournez pas le produit au magasin.

Pour obtenir du soutien technique, communiquez avec nous :



www.dimplex.com/support

ou



Sans frais au 1 888 346-7539

Veillez à avoir en main les numéros de modèle et de série de l'appareil

CONSERVER CES INSTRUCTIONS

⚠ CONSIGNES DE SÉCURITÉ

Lorsqu'un appareil électrique est utilisé, il est important de toujours prendre des précautions de base pour réduire les risques d'incendie, de décharges électriques et de blessures, notamment :

① Lire toutes les instructions avant d'installer ou d'utiliser ce foyer électrique.

⚠ AVERTISSEMENT : Dans certaines conditions, des températures anormalement élevées peuvent être générées. Ne pas couvrir ni obstruer partiellement ou complètement la partie frontale de cet appareil de chauffage.

② Le foyer devient chaud lorsqu'il est en marche. Pour éviter les brûlures, ne pas toucher les surfaces chaudes. La bordure autour de la bouche de chaleur devient chaude lorsque les éléments chauffent. Garder à au moins 3 pieds (0,9 m) de l'avant du foyer tout matériel combustible : meubles, oreillers, literie, papier, vêtements et rideaux.

③ Faire preuve d'une grande prudence lorsque l'appareil de chauffage est utilisé par des enfants ou des personnes handicapées, s'il est en marche à proximité d'eux, ou s'il est en marche et laissé sans surveillance.

④ Toujours éteindre le foyer lorsqu'il n'est pas utilisé.

⑤ Ne pas utiliser le foyer après une défaillance. Débrancher le foyer à partir du panneau principal et le faire inspecter par un électricien réputé.

⑥ Ne pas utiliser à l'extérieur.

⑦ Ne jamais installer le foyer à un endroit où il est susceptible de tomber dans une baignoire ou dans tout autre réservoir d'eau.

⑧ Ne pas introduire ou permettre l'introduction de corps étrangers dans la prise d'air de ventilation ou la bouche de sortie d'air, car cela peut occasionner des décharges électriques, provoquer un incendie ou endommager le foyer.

⑨ Pour éviter un incendie, ne pas obstruer les entrées ou la sortie d'air d'aucune façon.

⑩ Pour débrancher le foyer, l'éteindre, puis couper le circuit au panneau principal.

⑪ Tous les appareils de chauffage électriques contiennent des pièces qui chauffent et qui peuvent produire un arc électrique ou des étincelles. Ne pas faire fonctionner le foyer dans des endroits où de l'essence, de la peinture ou d'autres produits inflammables sont utilisés ou entreposés.

⑫ Ne pas modifier ce foyer. L'utiliser seulement de la manière décrite dans ce manuel. Tout autre usage peut provoquer un incendie, une décharge électrique ou des blessures.

⑬ Ne pas brûler de bois ni d'autres matériaux dans ce foyer électrique.

⑭ Fermer toute source d'alimentation électrique du foyer avant de le nettoyer, de le réparer ou de le déplacer.

⑮ Pendant le transport ou l'entreposage du foyer, le conserver dans un endroit sec et à l'abri de vibrations excessives, et le ranger de façon à éviter qu'il ne s'endommage.

! NOTE : Les changements ou les modifications n'ayant pas fait l'objet d'une approbation expresse de la partie responsable de la conformité auront pour effet d'annuler le droit d'utilisation de l'appareil par l'utilisateur.



MISE EN GARDE
RISQUE DE DÉCHARGES ÉLECTRIQUES
NE PAS OUVRIR
AUCUNE PIÈCE DONT L'ENTRETIEN PEUT ÊTRE EFFECTUÉ
PAR L'UTILISATEUR NE SE TROUVE À L'INTÉRIEUR



CONSIGNES DE SÉCURITÉ

Conformité à la FCC

 MISE EN GARDE : Cet appareil a été testé et jugé conforme aux limites autorisées pour un dispositif numérique de classe B, en vertu de la partie 15 des règlements de la FCC. Ces limites visent à offrir une protection raisonnable contre les interférences nuisibles dans une installation résidentielle. Cet appareil génère, utilise et peut émettre de l'énergie radioélectrique. S'il n'est pas installé et utilisé selon les instructions, il peut causer des interférences nuisibles à la réception des signaux de radio ou de télévision, ce qui peut être vérifié en mettant le commutateur de l'appareil en position de marche, puis d'arrêt. Nous recommandons à l'utilisateur de tenter d'éliminer les interférences à l'aide d'une ou de plusieurs des mesures suivantes :

- Changer l'orientation ou l'emplacement de l'antenne réceptrice.
- Augmenter la distance entre l'appareil et le récepteur.
- Brancher l'appareil dans une prise sur un circuit autre que celui où le récepteur est branché.
- Consulter le détaillant ou un technicien radio/télévision expérimenté pour obtenir de l'aide.

L'appareil est conforme à la partie 15 des règlements de la FCC. L'utilisation de l'appareil est assujettie aux deux conditions suivantes : (1) L'appareil ne doit pas causer d'interférences nuisibles. (2) L'appareil doit accepter toute interférence captée, y compris les interférences susceptibles de causer un fonctionnement indésirable.

 MISE EN GARDE DE LA FCC : Les changements ou les modifications n'ayant pas fait l'objet d'une approbation expresse de la partie responsable de la conformité auront pour effet d'annuler le droit d'utilisation de l'appareil par l'utilisateur.

 AVERTISSEMENT : Ce produit peut vous exposer à des agents chimiques, y compris le nickel identifié par l'État de Californie comme pouvant causer le cancer. Pour de plus amples informations, prière de consulter www.P65Warnings.ca.gov

Caractéristiques électriques

Tension : 120 V (3 câbles) ou 240 V (4 câbles)

Alimentation : 1500 W à 120 V, 2500 W à 240 V

Liste des normes UL



Certifié selon :
UL 2021,
4e édition

Numéro de fichier : E71416

Modèle	UGS	Numéro UL
ASP30-AM	500003050	6914180100
ASP36-AM	500003051	6914180300
ASP42-AM	500003049	6914180400
ASP48-AM	500003060	6914180500

Dimensions du produit

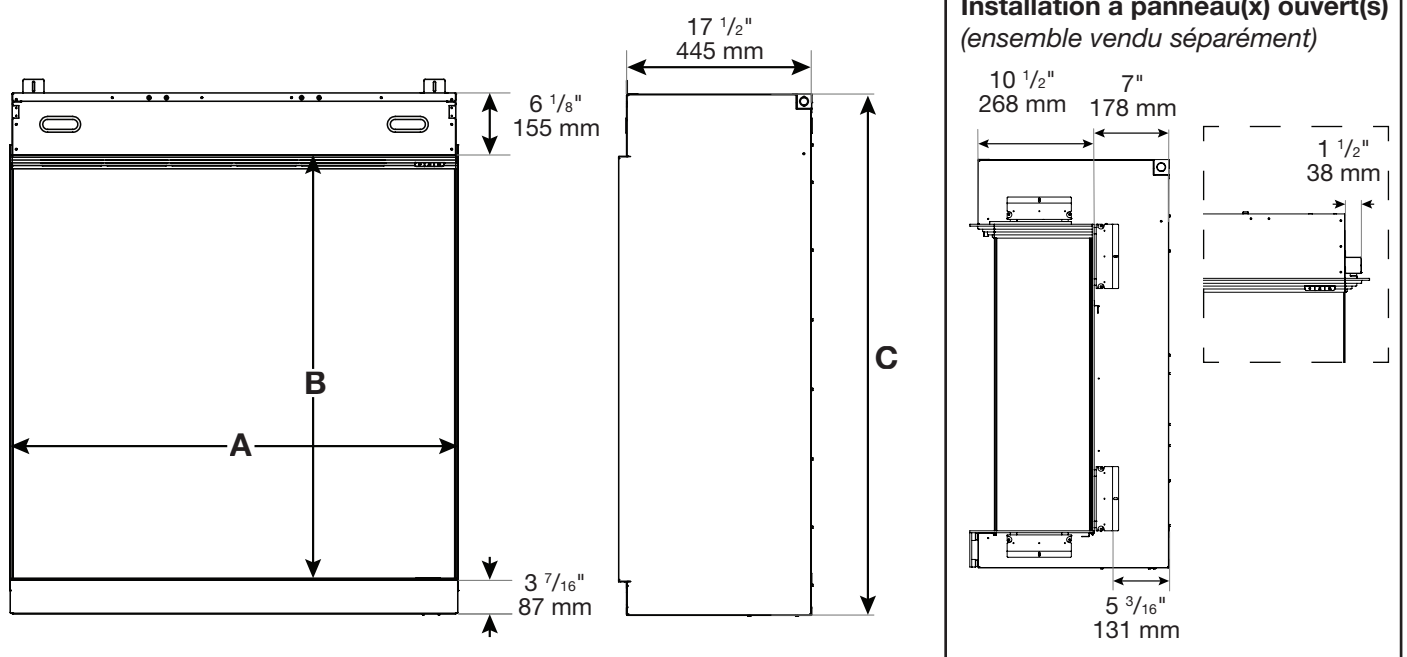

Modèle	A		B		C	
	Inches	mm	Inches	mm	Inches	mm
ASP30-AM	30 9/16"	777 mm	28"	711 mm	37 1/2"	953 mm
ASP36-AM	36 9/16"	929 mm	34"	864 mm	43 1/2"	1105 mm
ASP42-AM	42 9/16"	1082 mm	37"	940 mm	46 1/2"	1181 mm
ASP48-AM	48 9/16"	1243 mm	40"	1016 mm	49 1/2"	1258 mm

Contenu de l'emballage

Image	Description	Qté	Image	Description	Qté
	Guide d'utilisation et d'installation	1		Support pour vitre réfléchissante	1
	Vitre réfléchissante	1		Pare-lumière	1
	Vitre frontale	1		Moulure d'appui	1
	Vitre latérale	2		Garde-pieds	1
	Braises en éclats de verre	Variable		Ensemble de prise	1
	Gravier	Variable		Ventouses	2
	Morceaux de verre	Variable		Grille supérieure	1
	Bûches	ASP30: 8 ASP36:10 ASP42:11 ASP48:11		Télécommande avec support mural	1
				Piles AAA	2
Trousse de quincaillerie					
Image	Description	Qté	Image	Description	Qté
	Vis noires de 1/2 po (13 mm)	14		Capuchons de connexion	4
	Supports de montage	2		Cheville d'ancrage	4
	Vis à bois de 1 po	8		Niveau à bulle	1

* Le contenu de l'emballage peut changer.

Accessoires en option

Description	ASP30-AM	ASP36-AM	ASP42-AM	ASP48-AM
Ensemble de garniture pour baie gauche/droite	500003783	500003784	500003785	500003786

Pour toute question, veuillez communiquer avec votre détaillant Dimplex.

Emplacement

Hauteur de l'installation

Il est recommandé d'installer le bas du foyer à une distance maximale de 40 po (102 cm) du sol afin d'obtenir une vue optimale de la flamme.

⚠ AVERTISSEMENT : Le haut du foyer doit être installé à au moins 24 po (61 cm) du plafond.

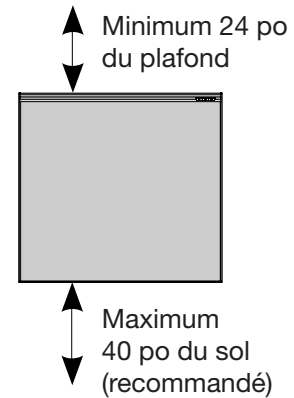

Installation dans une salle de bain

Si le foyer est installé dans une salle de bain, il doit être protégé par une prise à disjoncteur de fuite à la terre. Si une prise est utilisée, elle doit être facilement accessible.

Cet appareil électrique n'est PAS étanche. Pour éviter les décharges électriques, il doit être installé de manière à empêcher que de l'eau pénètre ou s'éloigne de la douche, de la baignoire, etc. Ne jamais installer le foyer à un endroit où il est susceptible de tomber dans une baignoire ou dans tout autre réservoir d'eau.



Réseau Wi-Fi

Pour les installations nécessitant l'utilisation de l'application Flame connect, veiller à ce que le foyer soit situé à un emplacement couvert par un réseau Wi-Fi.



Installation d'objets surplombants

Pour les objets surplombants sensibles à la température, comme un téléviseur, un manteau de foyer ou une œuvre d'art, toujours suivre les recommandations relatives à l'installation au-dessus d'un appareil de chauffage fournies par le fabricant.

! NOTA : En mode de chauffage normal, la température des surfaces qui sont à 10 po (25 cm) au-dessus du foyer ne dépassera pas 40 °C, tant que les procédures d'installation sont suivies et que l'entrée d'air et la sortie d'air de l'appareil de chauffage ne sont pas obstruées.

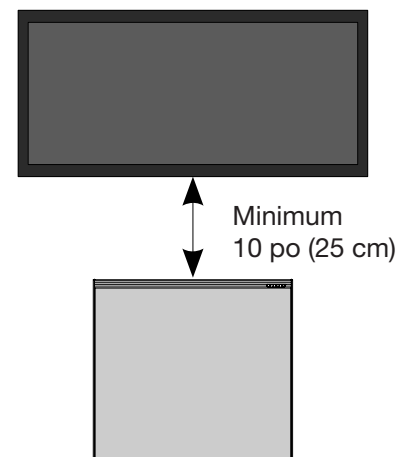

Installation



! NOTA : L'installation doit être effectuée par deux personnes ou plus. Utilisez les poignées situées en haut du foyer, à l'avant et à l'arrière, pour déplacer l'appareil.

1 Construire le cadre

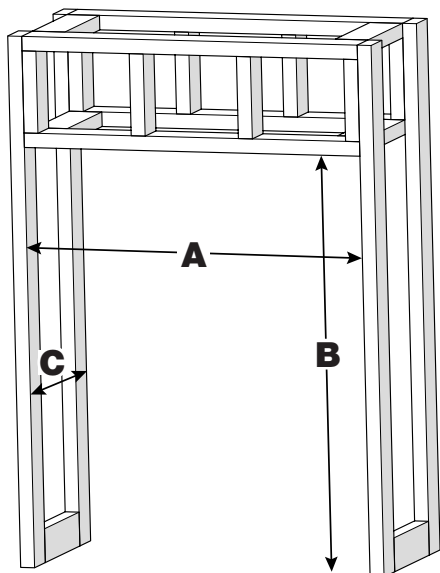

Préparez un mur avec une ouverture, en suivant les dimensions du tableau.

Dimensions du cadre

Modèle	Largeur	Hauteur	Profondeur
	A	B	C
ASP30-AM	30 3/4 po 782 mm	38 po 966 mm	18 po 458 mm
ASP36-AM	36 3/4 po 934 mm	44 po 1118 mm	
ASP42-AM	42 3/4 po 1086 mm	47 po 1194 mm	
ASP48-AM	48 3/4 po 1239 mm	50 po 1270 mm	

! NOTA : Les connexions électriques sont situées à l'arrière du foyer, dans le coin supérieur droit.

⚠ MISE EN GARDE : Ce foyer n'est PAS porteur. Assurer que l'ouverture du foyer est encadrée de manière à ce que le poids des matériaux de construction n'appuie pas de pression sur le dessus du foyer.

2 Étape facultative : retirer les panneaux latéraux
(**UNIQUEMENT** pour les installations à panneau(x) ouvert(s))

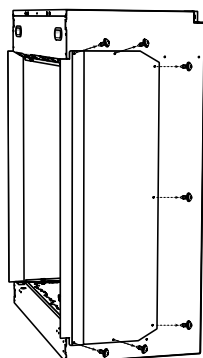

3 Installer les supports de montage

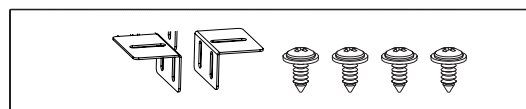
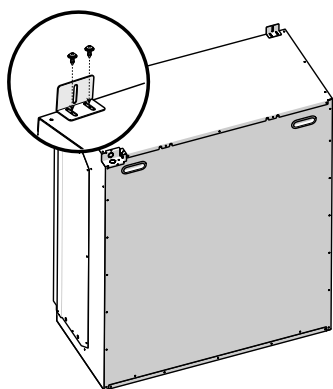

Installer les supports de montage sur le haut du foyer avec les vis noires fournies.

4 Brancher l'alimentation électrique

⚠ AVERTISSEMENT : Utiliser le câblage approprié aux codes de l'électricité locaux et nationaux, et conforme à la consommation énergétique.

⚠ AVERTISSEMENT : L'installation du foyer électrique doit être conforme aux codes de l'électricité locaux et/ou nationaux applicables et aux exigences des services publics.

⚠ AVERTISSEMENT : Cet appareil de chauffage n'est pas conçu pour être utilisé avec une rallonge. Brancher le cordon directement dans une prise de courant murale mise à la terre appropriée.

⚠ MISE EN GARDE : Un circuit dédié de 15 A relié à un fusible adéquat est recommandé, avec une tension nominale appropriée (120 V, 240 V). Un circuit dédié sera nécessaire si, après l'installation, le disjoncteur se déclenche ou si le fusible saute régulièrement pendant le fonctionnement de l'appareil de chauffage. L'ajout d'appareils sur le même circuit risque d'excéder la puissance nominale du disjoncteur.

⚠ AVERTISSEMENT : Le cordon d'alimentation facultatif ne convient qu'aux installations de 120 V.

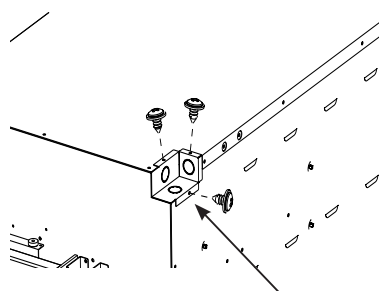

Plaque de protection des composants électriques

- Retirer les vis de la plaque de protection des composants électriques.
 - Si le cordon d'alimentation est utilisé, passer à l'étape 4, en suivant le schéma de câblage pour le câblage 120 V.
- Défoncer la partie de la plaque de protection du câblage qui convient le mieux à votre installation. Trois options de défonçage sont proposées.
- Fixer une bague anti-traction approuvée de 1/2 po (1,3 cm) sur la plaque de protection des composants électriques et faire passer les fils à travers.
- Configurer le câblage en fonction de l'installation choisie. S'assurer que tous les raccords sont serrés.
- Fixer la plaque de protection des composants électriques.

Installation 120 V (raccordement fixe ou cordon d'alimentation)

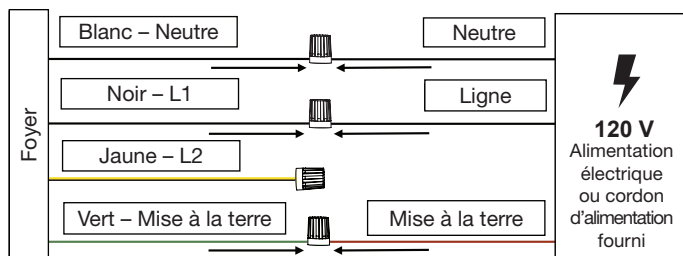

Installation 240 V (raccordement fixe seulement)

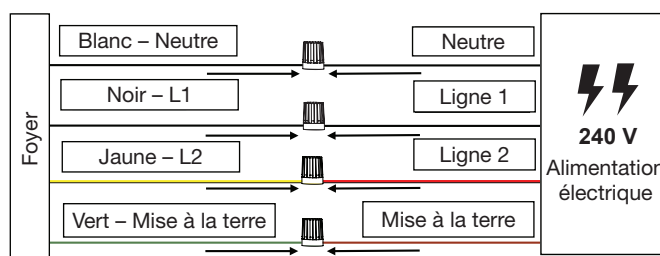

! NOTA : Le foyer est livré avec l'interrupteur d'alimentation en position d'arrêt. Il est situé dans la partie inférieure droite.



5 Placer le foyer dans le cadre et le mettre à niveau

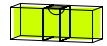
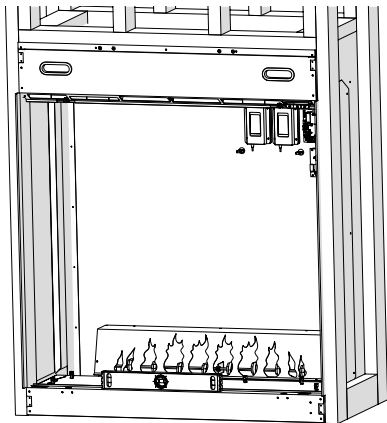

1. Soulever le foyer et le placer dans l'ouverture du cadre à l'aide des poignées situées à l'arrière et sur les côtés du foyer.
2. À l'aide d'un niveau à bulle, s'assurer que le foyer est au niveau, en l'ajustant si nécessaire.

6 Fixer les supports de montage

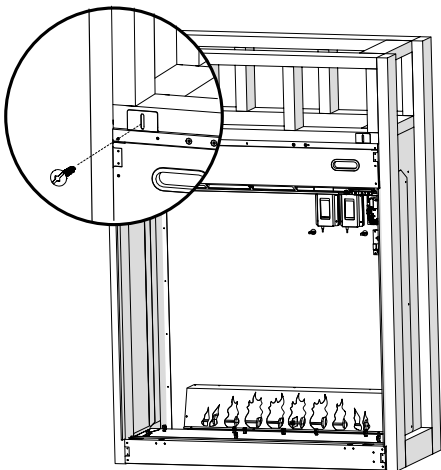

Installer les supports de fixation sur le cadre au haut du foyer à l'aide des vis à bois fournies.

! NOTA : Les supports de fixation sont dotés de fentes pour permettre de petits ajustements afin d'installer correctement l'appareil dans le cadre. S'assurer que les deux supports sont alignés.

7 Étape facultative : débrancher l'appareil de chauffage (UNIQUEMENT pour l'installation sans chaleur)

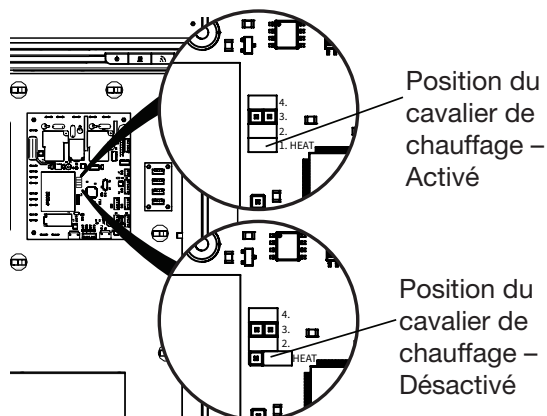

! NOTA : Cette option n'est pas recommandée pour la désactivation saisonnière de la chaleur. La désactivation temporaire de la fonction de chauffage peut être effectuée au moyen des commandes intégrées; voir « Désactivation du chauffage » dans le tableau d'utilisation pour obtenir les instructions.

Suivre ces instructions **uniquement** lorsqu'une installation sans la fonction de chauffage est requise.

1. Localiser la carte de puissance. L'emplacement du cavalier de déconnexion du matériel de l'appareil de chauffage porte une étiquette « 1. HEAT ».
2. Retirer le cavalier de déconnexion de l'appareil de chauffage. Le placer uniquement sur l'une des broches, comme indiqué.

8 Installer la vitre réfléchissante

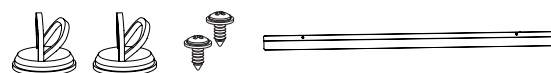
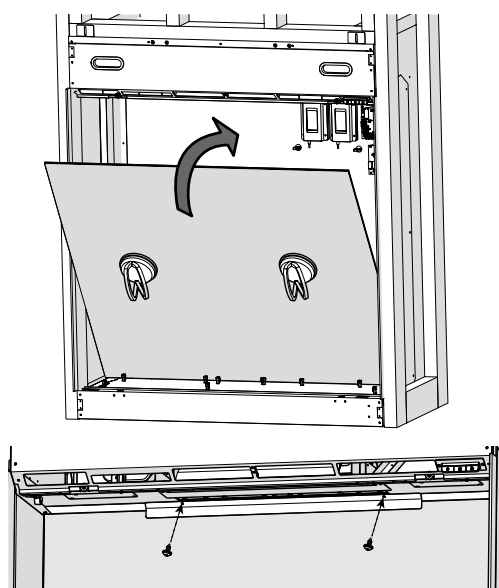

! MISE EN GARDE : L'aimant situé en haut maintient le verre en place pour faciliter l'installation. Il est nécessaire d'installer le support pour éviter que le verre ne tombe.

1. Fixer la ventouse sur le côté réfléchissant de la vitre réfléchissante (le côté noir va sur le dessus).
2. Soulever la vitre réfléchissante et la placer dans la fente inférieure en biais, puis basculer la vitre réfléchissante à la position verticale.
3. Aligner le support sur les deux trous de vis et le fixer à l'aide des vis.

9 Installer le pare-lumière

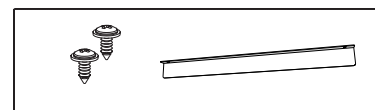
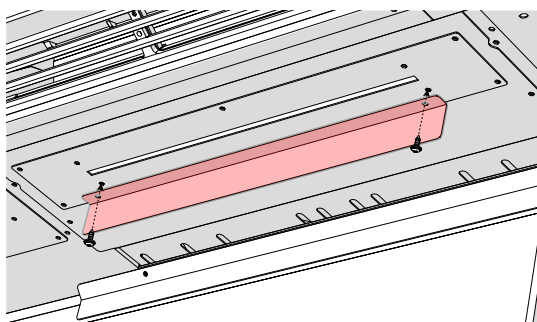

Alignez les trous du pare-lumière et fixez-le à l'aide de deux vis.

10 Installer la vitre latérale

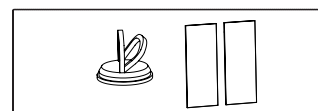
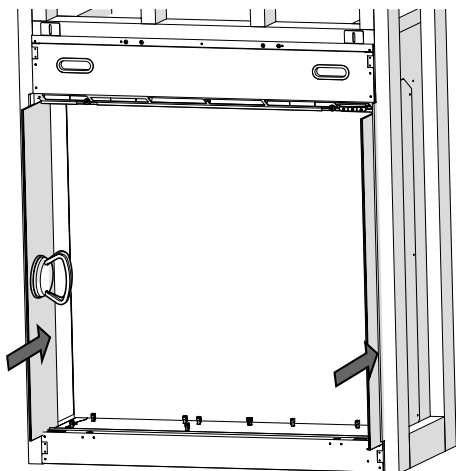

! NOTA : La vitre latérale doit être installée même sur les installations fermées.

1. Fixer la ventouse sur la vitre latérale pour éviter les traces de doigts sur l'extérieur de la vitre.
2. Faire glisser la vitre par l'avant. Une fois en place, elle s'abaissera jusqu'à sa position finale.
3. Nettoyer la vitre avec un chiffon humide et la sécher avec un chiffon sec non pelucheux. Veiller à ce qu'il n'y ait pas de débris ou de traces de doigts sur la vitre réfléchissante, les côtés intérieurs de la vitre latérale ou le côté intérieur de la vitre frontale avant de commencer l'installation.

11 Placer les éclats de verre et le gravier

Pour obtenir des résultats optimaux, arranger les ornements de verre comme suit :

1. Verser le verre givré blanc sur le lit de braises le plus proche de la vitre réfléchissante.
2. Verser le verre givré ambré autour du bord du verre givré blanc.
3. Verser le verre ambré foncé sur le pourtour du verre givré ambré clair.
4. Verser le verre givré noir autour du bord du verre givré ambré foncé.
5. Saupoudrer le gravier noir et gris sur le support en verre.

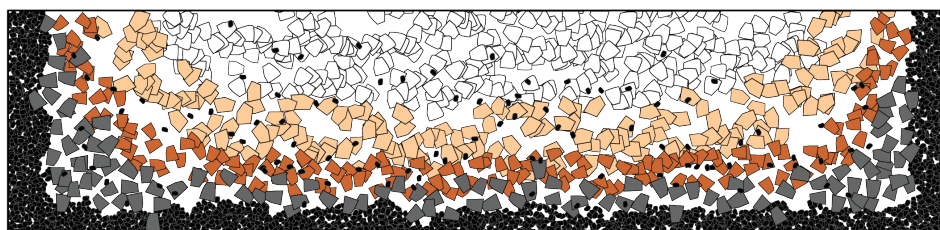
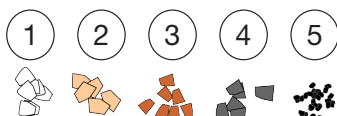

! NOTA : Il est possible d'utiliser des ornements personnalisés pour décorer votre foyer. Les ornements personnalisés doivent s'insérer facilement dans le foyer sans égratigner le verre ou courber le lit de braises, et ne doivent pas être composés de liquide, car cela pourrait présenter un risque pour la sécurité.

Si des bûches sont retirées de l'arrangement, les fils correspondants doivent être retirés du panneau d'expansion des bûches situé sous le lit de braises. Chaque fil restant doit être branché de manière séquentielle sur le panneau d'expansion des bûches, en commençant par la position J1.

12 Placer les bûches

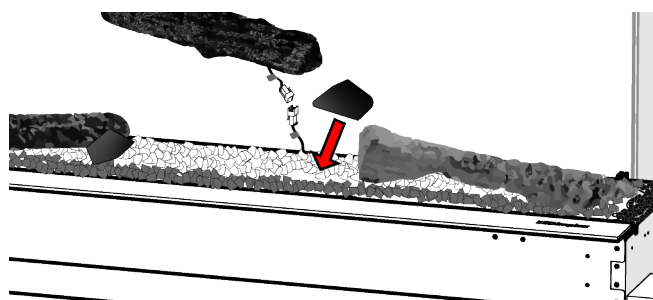

1. Branchez la bûche sur le connecteur portant l'étiquette de numéro correspondant et placez-la comme illustré ci-dessous.

! NOTA : La bûche no 7 n'a pas de connecteur.

2. Placez les gros morceaux de verre pour dissimuler les connecteurs.

Disposition des bûches recommandée

Aspire 30

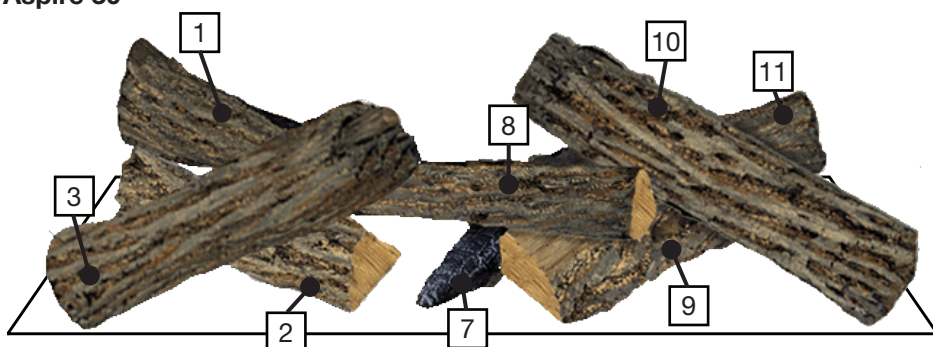

1. Placez **7**.
2. Placez **2** et **9**.
3. Placez **1** et **11**. Celles-ci sont placées contre la vitre réfléchissante et reposent au-dessus de **2** et **9**.
4. Placez **3**, **8**, et **10**.

Aspire 42 et 48 :

5. Placez **4**.
6. Placez **6** et **8**.

Aspire 36

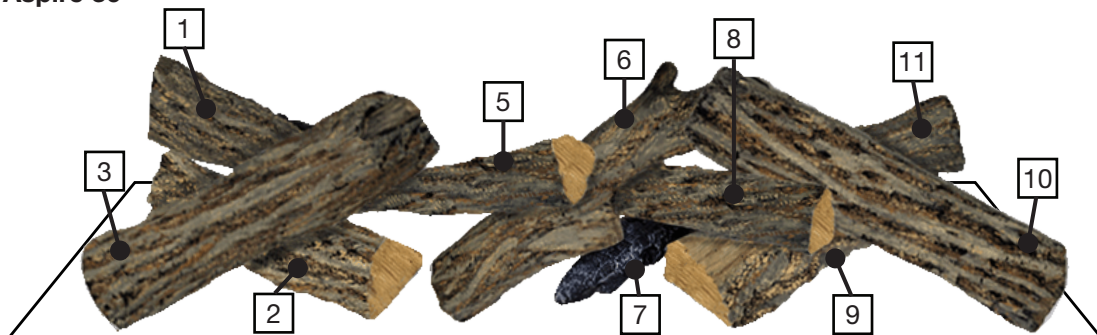

Aspire 42 et 48



13 Installer la vitre frontale et la grille supérieure

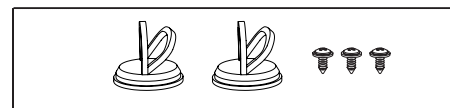
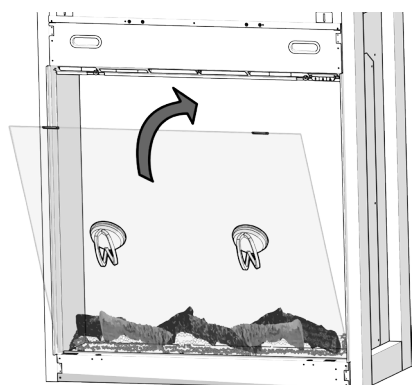

1. S'assurer que la ventouse est fixée solidement sur le côté extérieur de la vitre frontale.
2. À l'aide de la ventouse, placer délicatement la vitre frontale dans la fente inférieure en biais, puis basculer la vitre à la position verticale.
3. Fixer la grille supérieure à l'aide des cinq vis fournies.

⚠ MISE EN GARDE : Les aimants situés en haut maintiennent le verre en place pour faciliter l'installation. Il est nécessaire d'installer la grille pour éviter que le verre ne tombe.

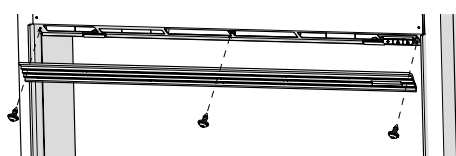

14 Installer la moulure d'appui

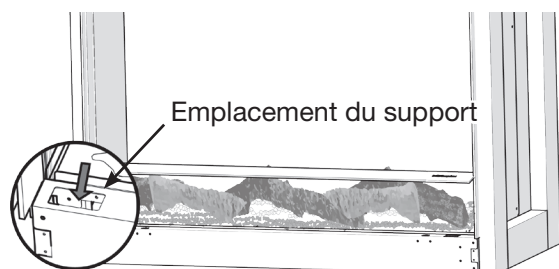

La moulure d'appui est fixée à l'aide d'aimants.

Placer la moulure d'appui Dimplex sur le rebord inférieur du foyer, en veillant à ce que le support de la moulure soit aligné vers la gauche.

15 Étape facultative : installer les supports latéraux et les garnitures (UNIQUEMENT pour les installations à panneau(x) ouvert(s))

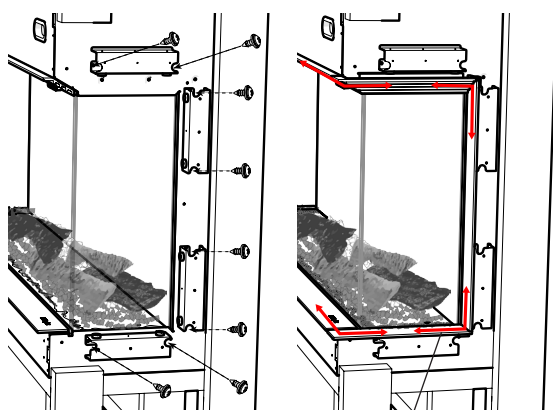

Aligner toutes les pièces de garniture

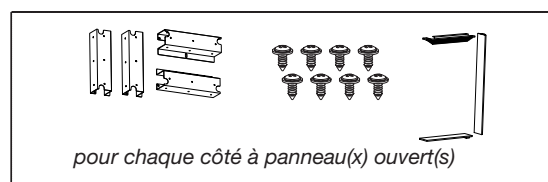

Pour les installations en baie ou en angle, installer la garniture latérale sur chaque côté sans panneau latéral.

1. Installer sans les serrer les quatre supports de garniture de chaque côté à l'aide des vis fournies.
2. Avant de fixer entièrement les vis, connecter les pièces de garniture magnétiques et les aligner sur la grille supérieure et la moulure inférieure.
3. Continuer de fixer les vis jusqu'à ce que toutes les garnitures soient alignées.

16 Étape facultative : installer le garde-pieds

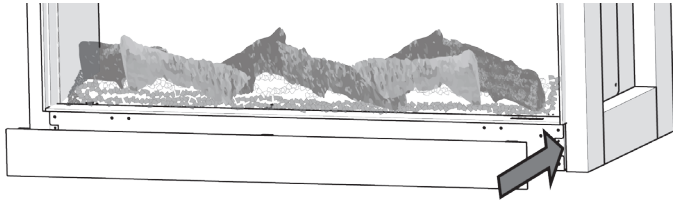
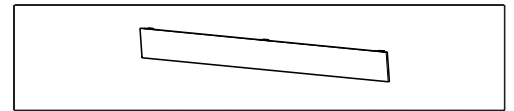

Le garde-pieds est fixé à l'aide d'aimants.

Il est prévu pour des installations au sol et peut être utilisé à la base du foyer ou fini avec les mêmes matériaux que le reste de l'enceinte.

17 Finir l'installation

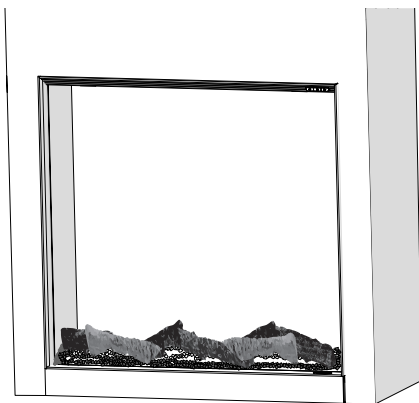

Terminer l'installation en utilisant les matériaux de finition de votre choix.

⚠ MISE EN GARDE : Ne pas percer le boîtier du foyer.

! NOTA : La garniture de foyer est conçue pour être installée avec une cloison sèche ou un panneau de ciment de 1/2 po. D'autres matériaux de finition peuvent être utilisés.

18 Étape facultative : installer le support mural pour la télécommande

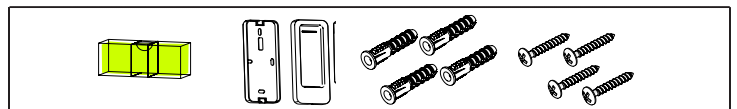
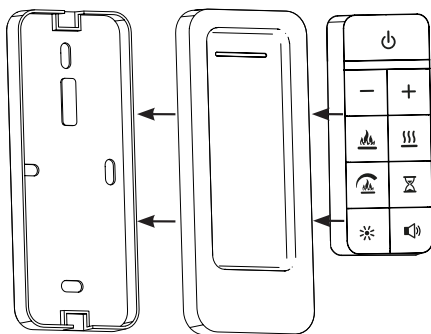

⚠ MISE EN GARDE : Avant de percer le mur, vérifier qu'il n'y a pas de tuyaux ou de câbles derrière le mur.

1. Placer le support mural à l'endroit souhaité. Utiliser un niveau à bulle pour s'assurer que le mur est de niveau. Marquer l'emplacement des trous.
2. Fixer le support mural à l'aide des ancrages et des vis, selon les besoins.
3. Installer le couvercle sur le support mural.
4. Placer la télécommande dans le support mural.

Utilisation

⚠ AVERTISSEMENT : Ce foyer électrique doit être installé correctement avant son utilisation.

! NOTA : Le foyer se souviendra des réglages définis précédemment après une panne de courant.

Utilisation du chauffage

Le foyer est doté de la technologie ComfortSaver^{MC}, qui adapte automatiquement la vitesse du ventilateur et la puissance de l'appareil de chauffage en fonction des réglages précis du thermostat dans la pièce. Si la température de la pièce augmente de façon appréciable, l'appareil de chauffage se désactive et se réactive périodiquement pour faire circuler l'air à proximité du foyer; lorsque la température ambiante diminue, l'appareil de chauffage se remet en marche.



! NOTA : L'élément conserve la chaleur après l'arrêt. Lorsque le chauffage est éteint, un délai de refroidissement de 20 minutes est nécessaire avant que le ventilateur ne s'éteigne complètement.

Réarmement du disjoncteur de circuit de la température

En cas de surchauffe de l'appareil de chauffage, un interrupteur éteindra automatiquement le foyer, qui ne pourra être remis en marche tant que le disjoncteur n'aura pas été réarmé. Le réarmement s'effectue en désactivant le foyer à l'interrupteur d'alimentation principal et en attendant 30 minutes avant de le remettre en marche.



⚠ MISE EN GARDE : S'il est nécessaire de réarmer constamment l'appareil, le désactiver au panneau principal et communiquer avec le Service d'assistance technique.

Commandes intégrées

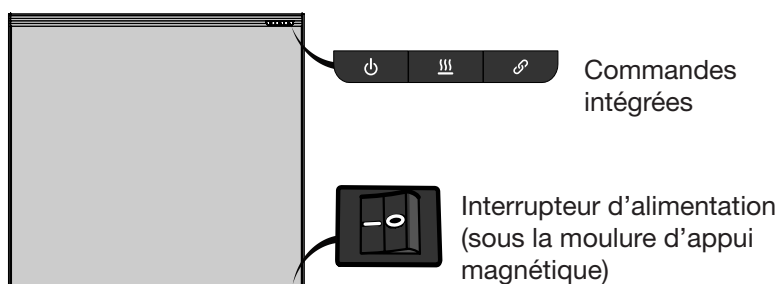



Télécommande

Le foyer est livré avec une télécommande Bluetooth multifonction.

Pour synchroniser la télécommande :

En cas de perte de connexion ou de remplacement de la télécommande, suivre les étapes suivantes pour synchroniser la télécommande avec le foyer :

1. Retirer le couvercle de la pile de la télécommande à l'aide d'un tournevis cruciforme pour accéder au bouton .
2. Appuyer sur le bouton  sur les commandes intégrées et le maintenir enfoncé pendant cinq secondes et, dans les dix secondes qui suivent, appuyer sur la touche  de la télécommande.

!NOTA : Une seule télécommande peut contrôler plusieurs appareils. Répéter les étapes ci-dessus avec chaque foyer pour synchroniser la télécommande.



Application Flame Connect



Téléchargez l'**application Flame Connect** sur votre appareil mobile et créez un compte. L'application vous permet d'ajouter un niveau supplémentaire de personnalisation, par exemple en enregistrant des paramètres d'ambiance personnalisés.



























Pour obtenir plus d'informations, visitez le site www.flame-connect.com.



Pour ajouter le foyer à l'application Flame Connect :

1. Appuyer sur la touche  des commandes intégrées et la maintenir enfoncée pendant 10 secondes jusqu'à ce qu'elle clignote en bleu.
2. Suivre les instructions dans l'application pour terminer l'installation.

Utilisation

	Mode veille	Appuyer sur  pour allumer l'appareil ou pour le mettre en mode veille. Lorsque l'appareil est remis en marche, le système garde en mémoire les derniers réglages utilisés.
	Effet de flamme	Appuyer sur  pour activer ou désactiver les flammes et le lit de braises. Appuyer sur + ou - pour faire défiler les différents thèmes de flamme, indiqués par des voyants à DEL sur la télécommande. Thèmes 1 à 6 : diverses flammes – braises et bûches allumées Thème 7 : mode de nuit – flammes allumées, braises et bûches éteintes Thème 8 : mode crépuscule – flammes éteintes, braises et bûches allumées Thème 9 : personnalisé – réglage à l'aide de l'application Flame Connect
	Chaleur	Appuyer sur  pour activer ou désactiver la fonction de chauffage. Appuyer sur + ou - pour faire défiler les différents réglages de chaleur, indiqués par des voyants à DEL sur la télécommande. Le  reste allumé sur le foyer lorsque le chauffage est en marche. DEL bleue : ventilateur uniquement DEL verte : mode Éco (18 °C/64 °F, vitesse de ventilateur basse) Niveau 1 : 18 °C/64 °F Niveau 2 : 20 °C/68 °F Niveau 3 : 22 °C/72 °F Niveau 4 : 24 °C/75 °F Niveau 5 : 26 °C/78 °F DEL rouge : surcroît de chauffage (chaleur maximale pendant 20 minutes, se met au niveau 5 par la suite) DEL 1 et 8 : horaire personnalisé – réglage à l'aide de l'application Flame Connect La température réglée n'est affichée que sur l'application Flame Connect. Le foyer peut fonctionner en mode de chauffage seulement en désactivant les effets de flamme.
	Désactivation de la fonction de chauffage	Appuyer sur la touche  des commandes intégrées et la maintenir enfoncée pendant 10 secondes pour désactiver ou activer la fonction de chauffage. Lorsque le chauffage est désactivé et que l'on appuie sur  , l'icône  clignote trois fois.
	Intensité de la flamme	Appuyer sur  pour régler l'intensité de la flamme en utilisant + ou - pour faire défiler les réglages.
	Minuterie	Lorsque cette fonction est active, le foyer s'éteint après une durée prédéterminée. Une minuterie peut être réglée pour de 1 heure à 8 heures. Appuyer sur  pour activer la minuterie. Appuyer sur + ou - pour faire défiler les intervalles. Pour désactiver la minuterie, appuyer deux fois sur  . Lorsque la minuterie est active, appuyer sur  pour voir le temps restant. La position de la DEL allumée sur la télécommande représente le nombre d'heures restantes.
	Luminosité	Appuyer sur  pour allumer ou éteindre l'éclairage supérieur. Appuyer sur + ou - pour régler la luminosité de l'éclairage supérieur, des bûches, du lit de braise, et de la flamme.
	Bruit de flamme	Appuyer sur  pour activer ou désactiver le bruit de flamme. Appuyer sur + ou - pour ajuster le volume. D'autres bruits de flammes sont disponibles via l'application Flame Connect.
	Paramètres d'usine	Appuyer successivement sur  ,  ,  ,  ,  ,  des commandes intégrées pour réinitialiser tous les réglages d'usine par défaut. Cette action déconnectera également l'appareil du réseau Wi-Fi et la télécommande devra être resynchronisée à l'appareil.

Remplacement de la pile de la télécommande

Pour remplacer la pile :

1. Retirer le couvercle de la pile de la télécommande à l'aide d'un tournevis cruciforme.
2. Installer deux piles AAA dans le compartiment.
3. Remettre le couvercle en place.



La pile usagée doit être recyclée ou éliminée de façon adéquate. Communiquer avec les autorités locales ou le détaillant pour obtenir des conseils en matière de recyclage.

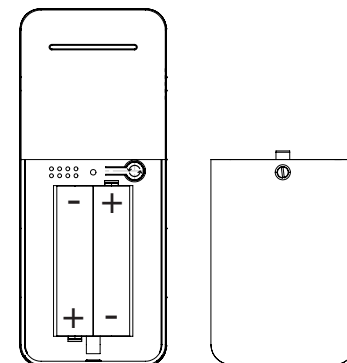

AVERTISSEMENT : Débrancher et laisser refroidir l'appareil de chauffage avant tout entretien ou nettoyage afin de réduire le risque d'incendie, de décharges électriques ou de blessures.

Nettoyage des surfaces du foyer

Nettoyer les surfaces peintes du foyer à l'aide d'un chiffon humide. Ne pas utiliser de nettoyeurs abrasifs.

Le foyer ne doit pas être utilisé si de la poussière ou de la saleté se sont accumulées sur l'appareil. Cela pourrait entraîner une accumulation de chaleur qui pourrait à son tour causer des dommages. Pour cette raison, le foyer doit être inspecté régulièrement, selon ses conditions d'utilisation, et au moins une fois par année.







Entretien

Tout type d'entretien autre que l'installation et le nettoyage décrits dans ce manuel doit être effectué par un représentant de service autorisé.



Dépannage

Pour obtenir d'autres renseignements relatifs au dépannage, consulter le guide d'entretien, qui se trouve sur le site Web www.dimplex.com/customer_support/technical_and_troubleshooting.

Problème	Affichage	Cause	Solution
Quelques graviers se sont détachés du lit de braises.	S. O.	Occurrence normale	Il est normal qu'une partie du gravier se détache du lit de braises pendant le transport.
Le foyer ne s'allume pas avec les commandes tactiles manuelles.	S. O.	L'interrupteur d'alimentation est en position d'arrêt.	S'assurer que l'interrupteur basculant est en position de marche (ON). S'assurer que l'interrupteur mural est en position de marche (ON).
		Aucune alimentation entrante	S'assurer que l'appareil est câblé correctement. Vérifier le tableau de commande principal.
Le foyer ne s'allume pas avec la télécommande.	S. O.	La télécommande n'est pas synchronisée avec le foyer.	S'assurer que la télécommande est synchronisée avec le foyer. Se reporter à la section relative à l'utilisation pour obtenir des instructions.
		La pile de la télécommande est épuisée ou mal installée.	Remplacer la pile de la télécommande.
L'appareil de chauffage ne s'allume pas.	Le symbole  clignote trois fois.	L'appareil de chauffage est désactivé.	Appuyer sur la touche  du foyer et la maintenir enfoncée pendant 10 secondes pour désactiver ou activer la fonction de chauffage.
	Le symbole  clignote trois fois.	La fonction de chauffage a été désactivée en permanence.	Si une installation avec la fonction de chauffage est désirée, réinstaller le cavalier sur le tableau de commande principal, le cas échéant, ou le remplacer par un nouveau tableau de commande principal ou cavalier.
Le chauffage est allumé, mais il n'y a pas de chaleur.	S. O.	Le réglage de la température n'est pas assez élevé.	Voir la section sur l'utilisation pour les instructions relatives à la modification de la température.
Le disjoncteur se déclenche, ou le fusible saute pendant le fonctionnement de l'appareil.	S. O.	La puissance nominale du disjoncteur est inadéquate.	Installer l'appareil sur un circuit dédié d'une tension minimale de 15 A.
Un code d'erreur s'affiche (uniquement sur l'application Flame Connect). 	Err 1	La fonction de limiteur de température est activée.	Réinitialiser le disjoncteur et attendre cinq minutes avant de remettre l'appareil en marche. Si l'erreur persiste, consulter le guide d'entretien.
	Err 12	La température ambiante est supérieure à 45 °C (113 °F).	Aucune action n'est requise.
	Err 13	La température ambiante est inférieure à 5 °C (41 °F).	Aucune action n'est requise.
	Err 16	Aucun CTN détecté	Voir le guide d'entretien.

Schémas de câblage

ASP30-AM

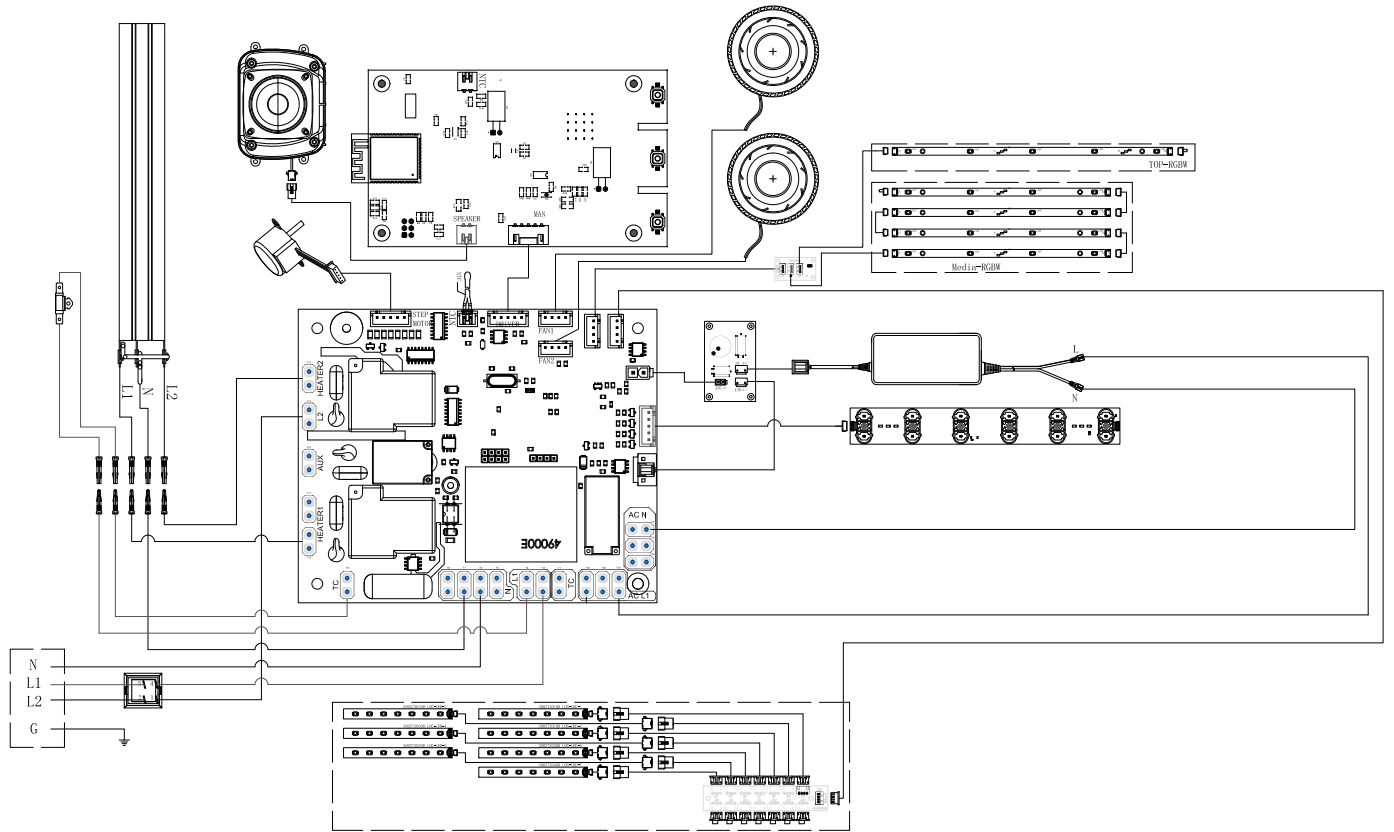

ASP36-AM

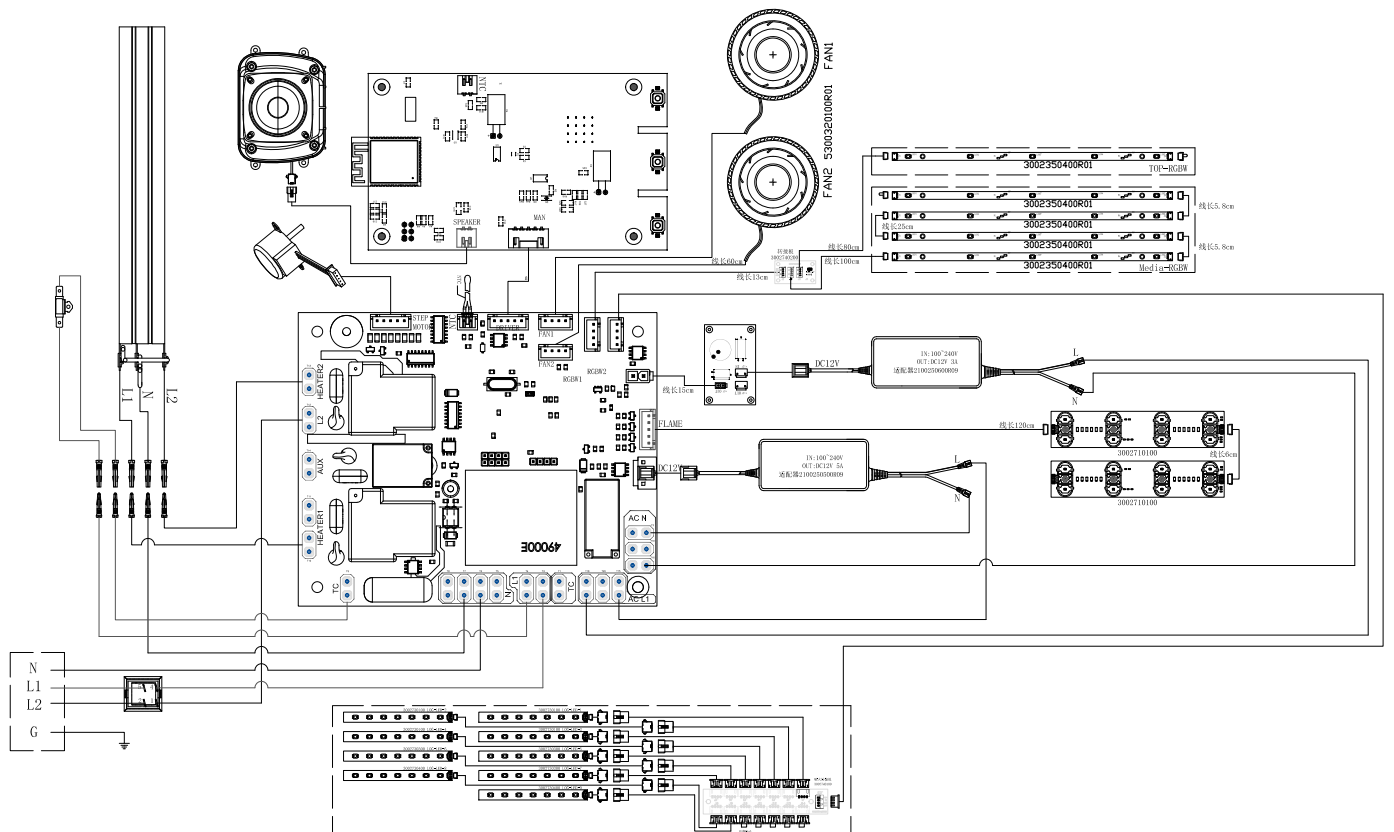

Schémas de câblage

ASP42-AM

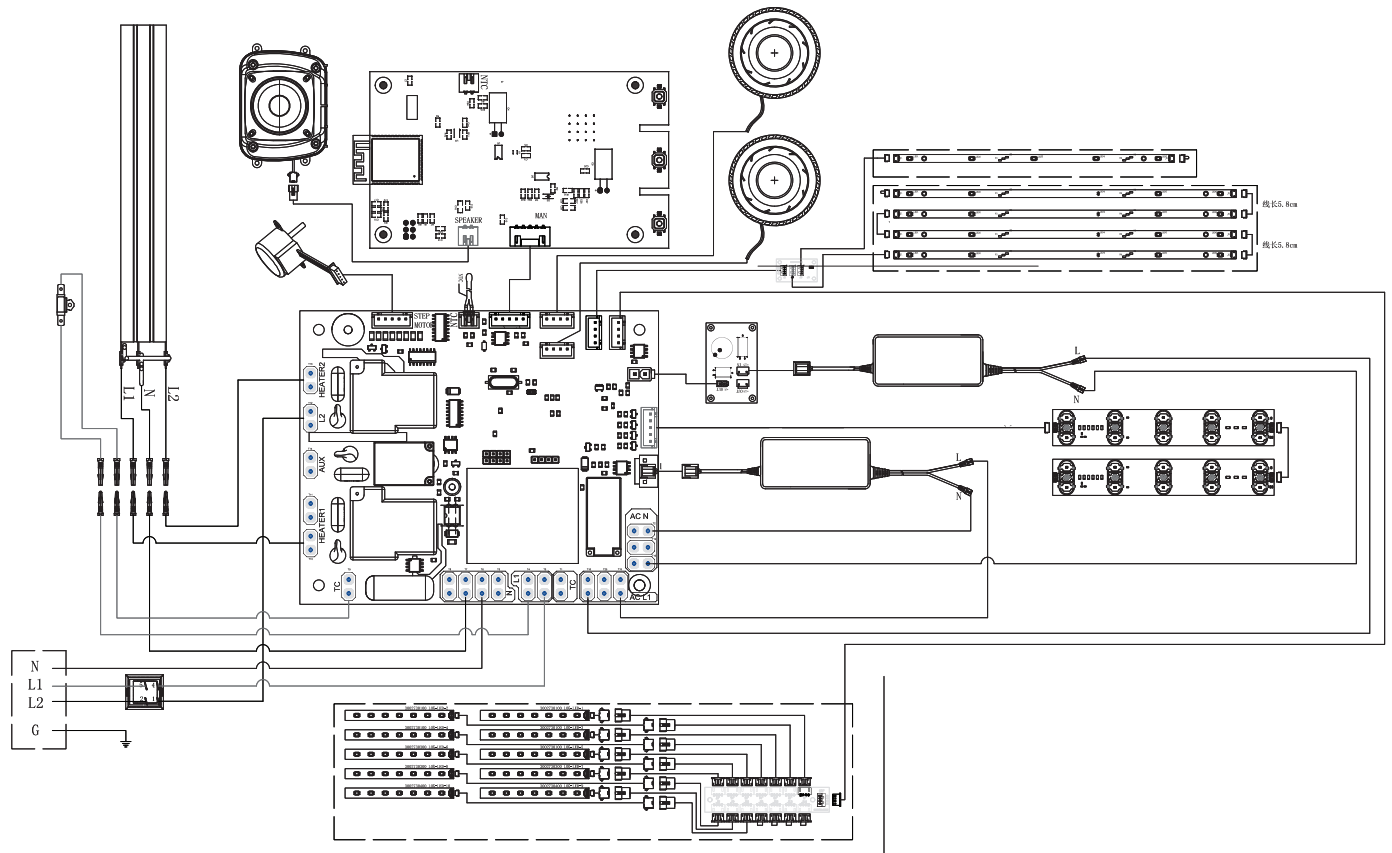

ASP48-AM

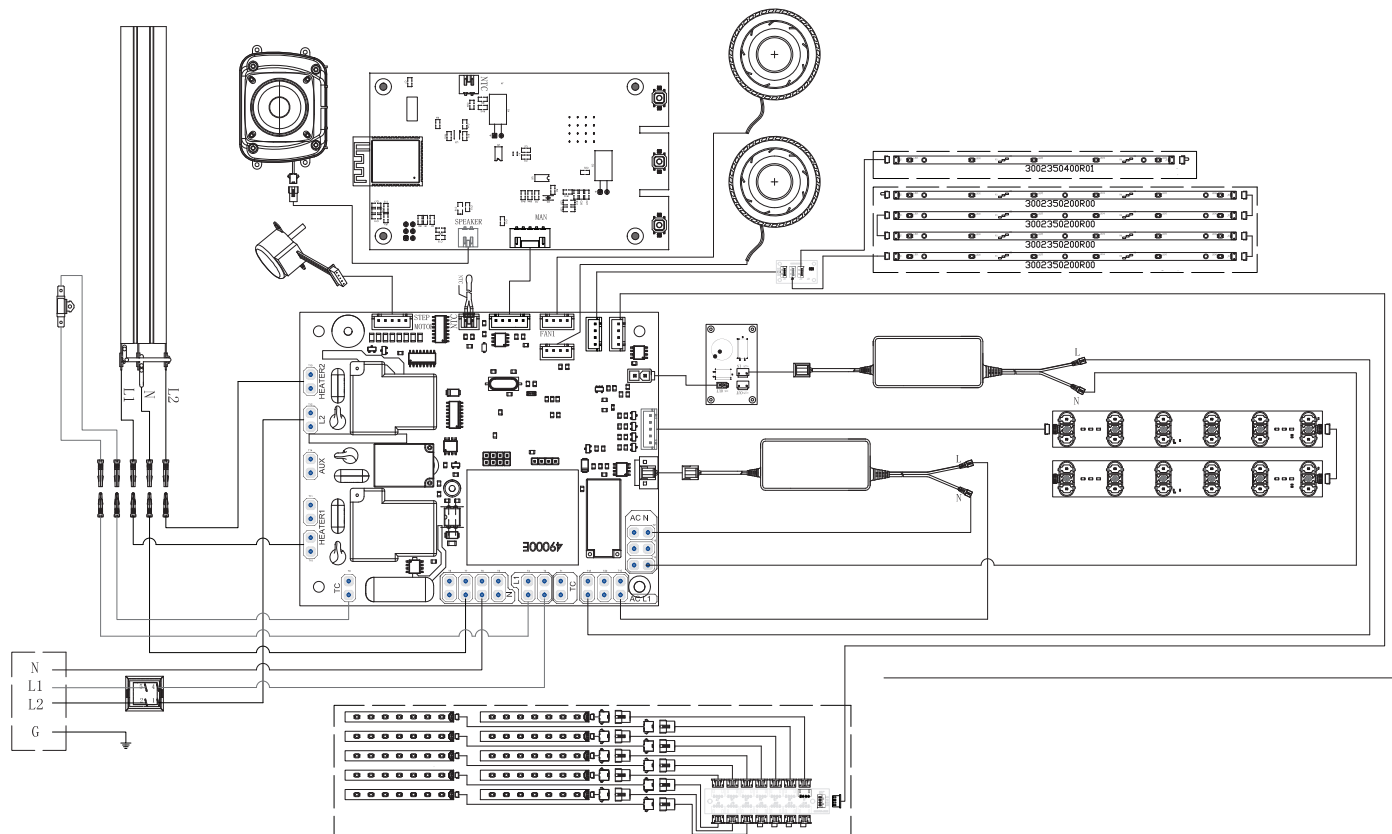

Garantie

GARANTIE LIMITÉE DE 5 ANS APPLICABLE AUX PRODUITS ASPIRE^{MC}

Section 1 : Produits couverts par la présente garantie limitée

La présente garantie limitée s'applique à votre nouveau foyer électrique de Dimplex – numéros de modèle ASP30-AM, ASP36-AM, ASP42-AM et ASP48-AM.

La présente garantie limitée ne s'applique qu'aux achats effectués dans l'une des provinces du Canada, à l'exception du Yukon, du Nunavut et des Territoires du Nord-Ouest, ou dans l'un des 50 États américains (incluant le district fédéral de Columbia), à l'exception d'Hawaï et de l'Alaska. La présente garantie limitée est valable seulement pour l'acheteur initial du produit et ne peut être transférée.

Section 2 : Produits non couverts par la présente garantie limitée

Les produits achetés au Yukon, au Nunavut, dans les Territoires du Nord-Ouest, à Hawaï ou en Alaska ne sont pas couverts par la présente garantie limitée. Les produits achetés dans ces États, provinces ou territoires sont vendus TELS QUELS sans aucune garantie ni condition que ce soit, y compris toute garantie ou condition implicite de qualité marchande ou de convenance à un usage particulier. L'acheteur doit assumer tous les risques relatifs à la qualité et au rendement des produits. En cas de défectuosité, tous les frais d'entretien ou de réparation nécessaires incombent à l'acheteur.

Section 3 : Couverture et durée de la présente garantie limitée

Les produits Aspire^{MC} ASP30-AM, ASP36-AM, ASP42-AM et ASP48-AM, à l'exception des garnitures et des trousseaux d'accessoires, sont couverts par la présente garantie limitée et ont été testés et inspectés avant l'envoi. Conformément aux dispositions de la présente garantie, Glen Dimplex Americas Ltd. (appelée « Glen Dimplex Americas » aux présentes) garantit que ces produits sont exempts de tout vice de matériau et de fabrication pour une période de 5 ans à partir de la date d'achat desdits produits. Cette garantie limitée de 5 ans donne droit à l'acheteur à des services sous garantie sur place ou à domicile. Par conséquent, Glen Dimplex Americas sera responsable de tous les frais de main-d'œuvre et de transport liés à la réparation ou au remplacement du produit ou d'une pièce. Les exceptions sont décrites à la section 5. Certains territoires ne permettent pas la restriction de la durée d'une garantie implicite; il est donc possible que la restriction ci-dessus ne s'applique pas à l'acheteur.

Section 4 : Exclusions de la présente garantie limitée

La présente garantie limitée ne couvre pas les produits qui ont été réparés (sauf par Glen Dimplex Americas ou ses représentants de service autorisés) ou autrement modifiés. Elle ne couvre pas non plus les défectuosités résultant d'un mauvais usage, d'un usage abusif, d'un accident, de négligence, d'une mauvaise installation, d'une manipulation ou d'un entretien inadéquat, ou de l'utilisation avec une source de courant inadéquate.

Section 5 : Comment nous signaler une préoccupation relative à la garantie

Les défectuosités doivent être signalées au service à la clientèle de Dimplex en ligne à l'adresse dimplex.com/fr/contact_us ou par téléphone au 1 888 346-7539. Veuillez avoir à portée de la main une preuve d'achat, ainsi que les numéros de catalogue/modèle et de série du produit, pour que les représentants puissent vous aider. ** Il est nécessaire d'avoir une preuve d'achat du produit pour se prévaloir des services sous garantie limitée à domicile.

Si une pièce ou un produit couvert par cette garantie limitée présente effectivement un vice de matériau ou de fabrication

pendant la garantie limitée de 5 ans relative aux produits décrits à la section 1, vous disposez des droits suivants :

- Glen Dimplex Americas pourra, à sa seule discrétion, réparer ou remplacer sans frais la pièce ou le produit défectueux. Si Glen Dimplex Americas est incapable de réparer ou de remplacer la pièce ou le produit, ou si la réparation ou le remplacement n'est pas commercialement possible, ou ne peut être fait rapidement, Glen Dimplex Americas pourra, au lieu d'effectuer la réparation ou le remplacement, décider de rembourser le prix d'achat de la pièce ou du produit.
- Le service sous garantie limitée sera dispensé uniquement par des dépositaires ou agents de service de Glen Dimplex Americas autorisés à dispenser des services sous garantie limitée.
- Cette garantie limitée de 5 ans donne droit à l'acheteur à des services sous garantie sur place ou à domicile. Par conséquent, Glen Dimplex Americas assumera tous les frais de main-d'œuvre et de transport liés à la réparation ou au remplacement du produit ou de la pièce, sauf pour ce qui suit : (i) des frais pourraient être facturés pour les coûts engagés pour se rendre au site de l'acheteur où le produit se trouve, si ce site est à plus de 30 miles (48 km) du centre de service le plus près d'un dépositaire ou d'un agent de service de Glen Dimplex Americas; et (ii) l'acheteur est entièrement responsable de dégager l'accès à toutes les pièces du produit susceptibles d'être réparées ou entretenues.
- Glen Dimplex Americas n'est pas responsable des frais engagés pour l'installation ou le retrait des enceintes (manteaux) ou des garnitures ou de toute pièce de ces produits (ou de tout produit de remplacement ou de toute pièce de rechange), y compris les frais d'expédition et de transport aller-retour à l'établissement du détaillant ou de l'agent de service autorisé et tous les frais de main-d'œuvre; la présente garantie limitée ne les couvre pas non plus. Ces frais sont la responsabilité exclusive de l'acheteur.

Section 6 : Exclusions à la responsabilité de Glen Dimplex Americas, de ses détaillants et de ses agents de service

GLEN DIMPLEX AMERICAS, SES ADMINISTRATEURS, SES GESTIONNAIRES OU SES AGENTS NE POURRONT EN AUCUN CAS ÊTRE TENUS RESPONSABLES ENVERS L'ACHETEUR OU TOUTE AUTRE TIERCE PARTIE, EN VERTU D'UN CONTRAT, DU DROIT DE LA RESPONSABILITÉ DÉLICTEUELLE OU SUR TOUTE AUTRE BASE, DE COÛTS, DE PERTES OU DE DOMMAGES INDIRECTS, SPÉCIAUX, PUNITIFS, EXEMPLAIRES OU ACCESSOIRES DÉCOULANT DIRECTEMENT OU INDIRECTEMENT DE LA VENTE, DE L'ENTRETIEN, DE L'UTILISATION OU DE L'INCAPACITÉ D'UTILISATION DU PRODUIT, MÊME SI GLEN DIMPLEX AMERICAS, SES ADMINISTRATEURS, SES GESTIONNAIRES OU SES AGENTS ONT ÉTÉ INFORMÉS DE LA POSSIBILITÉ DE TELS COÛTS, PERTES OU DOMMAGES, OU SI LESDITS COÛTS, PERTES OU DOMMAGES SONT PRÉVISIBLES. GLEN DIMPLEX AMERICAS, SES GESTIONNAIRES, SES ADMINISTRATEURS OU SES AGENTS NE POURRONT EN AUCUN CAS ÊTRE TENUS RESPONSABLES DE COÛTS, DE PERTES OU DE DOMMAGES DIRECTS QUI DÉPASSENT LE PRIX D'ACHAT DU PRODUIT. CERTAINS TERRITOIRES NE PERMETTENT PAS L'APPLICATION D'EXCLUSIONS OU DE LIMITATIONS AUX DOMMAGES INDIRECTS OU ACCESSOIRES. IL SE POURRAIT DONC QUE LES EXCLUSIONS ET LIMITATIONS CI-DESSUS NE S'APPLIQUENT PAS À L'ACHETEUR.

Application des lois d'État et provinciales

Cette garantie limitée confère à l'acheteur des droits juridiques précis, et il se peut que l'acheteur ait d'autres droits qui varient d'un territoire à un autre. Les dispositions de la Convention des Nations Unies sur les contrats de vente de marchandises ne s'appliquent pas à cette garantie limitée ou à la vente de produits couverts par cette garantie limitée.



Bienvenue à Flame Connect

Contrôlez vos foyers électriques
depuis la paume de votre main.



Connectez vos foyers électriques

Ajoutez autant de foyers que vous le souhaitez à l'application Flame Connect.



Personnalisez votre produit

Modifiez les modes et les réglages de votre foyer en fonction de votre humeur.



Assurez la sécurité de votre appareil

Assumez la propriété de votre produit pour empêcher tout accès non autorisé.



NOUVEAU! Application Flame Connect

Téléchargez l'application Flame Connect sur votre appareil mobile et créez un compte. L'application vous permet d'ajouter un niveau supplémentaire de personnalisation, par exemple en enregistrant des paramètres d'ambiance personnalisés.

Pour obtenir plus d'informations, visitez le site www.flame-connect.com.

Disponible sur l'App Store et Google Play



1 888 346-7539 | www.dimplex.com

Conformément à notre politique visant à améliorer sans cesse nos produits, nous nous réservons le droit d'effectuer des modifications sans préavis.

© Glen Dimplex Americas, 2024.

Guía de Instalación y del Usuario



¡Valoramos sus comentarios!

Sus aportaciones nos ayudan a crear productos y experiencias aún mejores.

Comparta la calidez y deje una reseña.

dimplex.com/sharethewarmth

 **YouTube** @DimplexNorthAmerica 🔍



Certificado
para:
UL 2021, 4ª Ed.

INFORMACIÓN DE SEGURIDAD IMPORTANTE:

Lea este manual antes de intentar instalar o usar esta chimenea eléctrica. Siempre haga caso de las advertencias y las instrucciones de seguridad contenidas en este manual para evitar lesiones físicas o daños materiales.

Para ver toda la línea de productos Dimplex, visite www.dimplex.com

Índice

Registro	3
⚠ INSTRUCCIONES IMPORTANTES	4
Especificaciones técnicas	6
Características eléctricas	6
Listado UL	6
Dimensiones del producto	6
Contenido del paquete	7
Instalación	8
Colocación	8
Operación	17
Operación del calentador	17
Controles a bordo	17
Mando a distancia	18
Aplicación Flame Connect	18
Mantenimiento	20
Solución de problemas	21
Diagramas de cableado	22
Garantía	24

Convenciones utilizadas en este manual:



NOTA:

Procedimientos y técnicas que se consideran importantes destacar.



PRECAUCIÓN:

En caso de no seguir los procedimientos y técnicas cuidadosamente, se dañará el equipo.



ADVERTENCIA:

Procedimientos y técnicas, que en caso de no seguirse cuidadosamente, expondrán al usuario a riesgo de incendio, lesión grave o muerte.



REGISTRE SU PRODUCTO EN LÍNEA

www.dimplex.com/register

Registre su número de serie y modelo para consultarlos en el futuro.

Modelo _____

Número de serie _____

Etiqueta de número de serie y modelo
+
Etiqueta con código QR
(debajo del alféizar)

Para obtener más información sobre
la aplicación Flame Connect,
visite
www.flame-connect.com

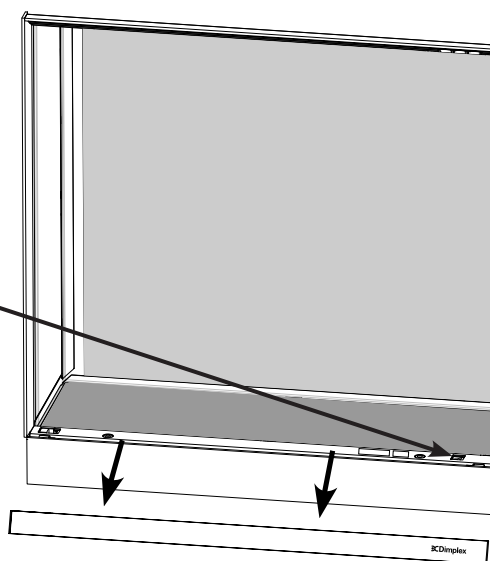

NO NECESITA REGRESAR A LA TIENDA

Si tiene alguna pregunta sobre el funcionamiento de este producto o si requiere servicio, antes de devolver este producto al lugar donde lo compró.

Para recibir soporte técnico, comuníquese con nosotros en:

 www.dimplex.com/support

o

 **llame sin costo al 1-888-346-7539**

Tenga listo el número de modelo y el número de serie del producto.

GUARDE ESTAS INSTRUCCIONES

⚠ INSTRUCCIONES IMPORTANTES

Cuando se usen aparatos eléctricos, siempre deben seguirse las precauciones básicas para reducir el riesgo de incendio, descarga eléctrica y lesiones a las personas. Estas precauciones incluyen:

① Leer todas las instrucciones antes de usar la chimenea eléctrica.

⚠ ADVERTENCIA: En ciertas condiciones anormales de operación, el calentador alcanza temperaturas altas. No cubra total o parcialmente ni obstruya el frente de la chimenea.

② Esta chimenea se calienta cuando está en uso. Para evitar quemaduras, no toque las superficies calientes sin protección. El reborde alrededor de la toma de corriente del calentador se calienta durante el funcionamiento de la unidad. Mantenga los materiales combustibles, como el mobiliario, almohadas, ropa de cama, papeles, ropa y cortinas, alejados al menos 3 pies (0.9 m) de la parte delantera de la chimenea.

③ Tenga mayor precaución cuando utilice la chimenea cerca de niños o personas con discapacidades, o bien si ellos la manejan, y siempre que se deje la unidad en funcionamiento y sin vigilancia.

④ Siempre apague la chimenea cuando no esté en uso.

⑤ No haga funcionar la chimenea si el producto ha funcionado mal, o si se ha caído o dañado de alguna manera. Desconecte el suministro eléctrico en el panel de servicio y solicite que un electricista acreditado revise la chimenea antes de volver a utilizarla.

⑥ No utilice esta chimenea en exteriores.

⑦ Nunca coloque la chimenea en sitios donde pueda caer en una bañera o en otro recipiente con agua.

⑧ No introduzca ni deje que entren cuerpos extraños en los orificios de ventilación o escape, ya que ello puede provocar una descarga eléctrica o un incendio, o bien ocasionar daños a la chimenea.

⑨ Para evitar cualquier posible incendio, no bloquee la entrada ni la salida de aire bajo ningún concepto.

⑩ Para desconectar el calentador, apague la unidad con los controles, y luego desconecte el suministro eléctrico al circuito del calentador en el tablero principal de desconexión.

⑪ Todos los calentadores eléctricos contienen piezas calientes que provocan chispas o arcos eléctricos. No lo utilice en zonas en las que se emplee o almacene gasolina, pintura o líquidos inflamables.

⑫ No modifique la chimenea. Utilícela sólo como se describe en este manual. Cualquier otro uso puede provocar un incendio, una descarga eléctrica o lesiones a las personas.

⑬ No queme leña ni otros materiales en la chimenea.

⑭ Desconecte todo el suministro eléctrico que llega a la chimenea en el panel de servicio principal antes de limpiarla o darle mantenimiento.

⑮ Mantenga la chimenea en un lugar seco y sin vibraciones excesivas cuando la transporte o la guarde, para protegerla de cualquier daño.

⑯ Recorra siempre a un técnico cualificado o a una agencia de servicio técnico para reparar esta chimenea.

! NOTA: Los cambios o las modificaciones que no hayan sido expresamente aprobados por el responsable del cumplimiento podrían anular la autorización del usuario para utilizar el equipo.



PRECAUCIÓN
RIESGO DE DESCARGA ELÉCTRICA
NO ABRIR
NO CONTIENE PIEZAS QUE PUEDAN
SER REPARADAS POR EL USUARIO



⚠ INSTRUCCIONES IMPORTANTES

Cumple con la FCC

⚠ PRECAUCIÓN: Esta unidad se probó y se determinó que cumple con las restricciones para los dispositivos digitales INSTRUCCIONES IMPORTANTES clase B de acuerdo con la sección 15 de las normativas FCC. Estas restricciones están diseñadas para proporcionar una protección razonable contra la intrusión perjudicial en instalaciones domésticas. Esta unidad genera, usa y puede irradiar energía de radiofrecuencia y, si no se instala y utiliza de acuerdo con las instrucciones, puede causar interferencia perjudicial en la recepción de radio o televisión, lo cual puede determinarse apagando y encendiendo la unidad, se recomienda al usuario que intente corregir la interferencia mediante una o más de las siguientes acciones:

- Reorientar o reubicar la antena receptora
- Aumentar la separación entre la unidad y el receptor
- Conectar la unidad a una toma de corriente en un circuito distinto al que está conectado el receptor
- Consultar al distribuidor o a un técnico de radio/TV experimentado para obtener asistencia

Esta unidad cumple con el capítulo 15 de las normativas FCC. El funcionamiento está sujeto a las dos condiciones siguientes:

1. Esta unidad puede no causar interferencia perjudicial, y
2. Esta unidad debe aceptar cualquier interferencia recibida, que incluye la interferencia que pueda causar un funcionamiento no deseado.

⚠ FCC PRECAUCIÓN: Las modificaciones no aprobadas por la parte responsable del cumplimiento podrían anular la autoridad del usuario para operar el equipo.

⚠ ADVERTENCIA: Este producto puede exponerle a químicos incluyendo el níquel, que es conocido por el Estado de California como causante de cáncer. Para mayor información, visite [visit www.P65Warnings.ca.gov](http://www.P65Warnings.ca.gov)

Especificaciones técnicas

Características eléctricas

Voltaje: 120 V (3 hilos) o 240 V (4 hilos)

Potencia: 1500 W a 120 V, 2500 W a 240 V

Listado UL

Número de expediente: E71416



Modelo	SKU	Número UL
ASP30-AM	500003050	6914180100
ASP36-AM	500003051	6914180300
ASP42-AM	500003049	6914180400
ASP48-AM	500003060	6914180500

Dimensiones del producto

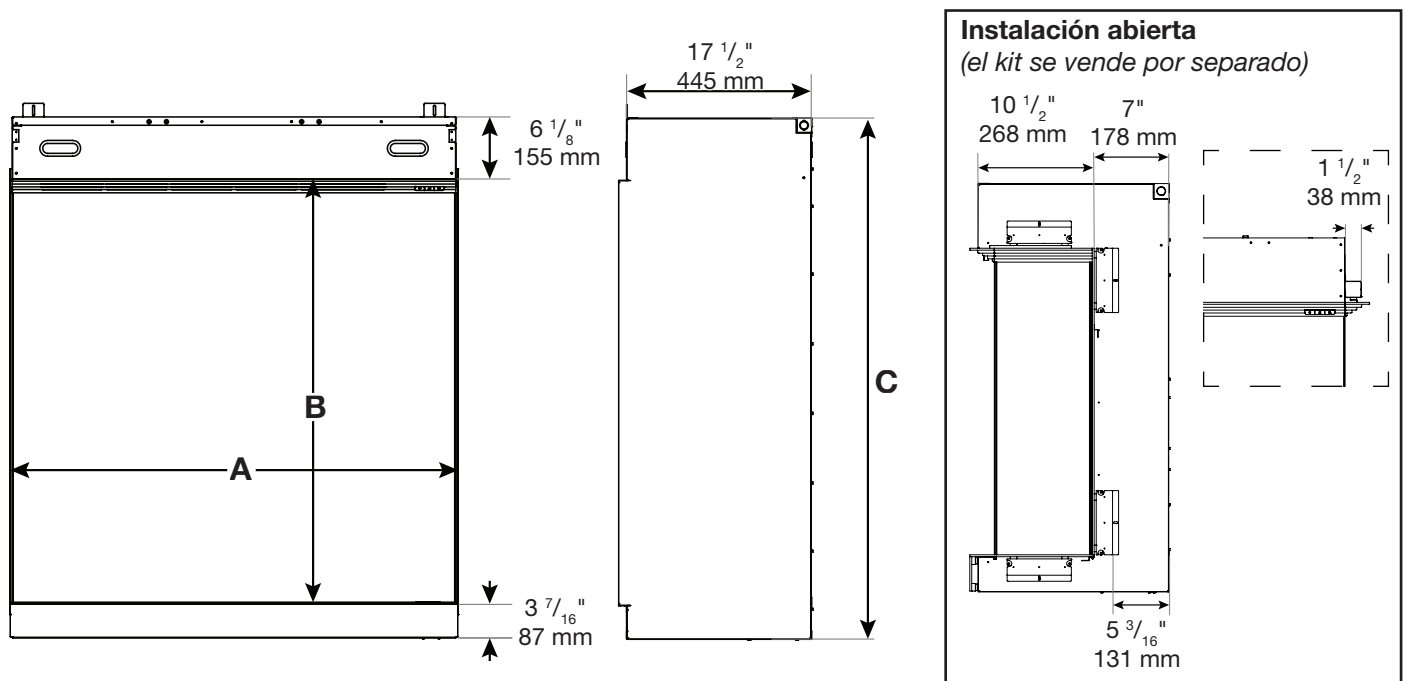

Modelo	A		B		C	
ASP30-AM	30 9/16"	777 mm	28"	711 mm	37 1/2"	953 mm
ASP36-AM	36 9/16"	929 mm	34"	864 mm	43 1/2"	1105 mm
ASP42-AM	42 9/16"	1082 mm	37"	940 mm	46 1/2"	1181 mm
ASP48-AM	48 9/16"	1243 mm	40"	1016 mm	49 1/2"	1258 mm

Contenido del paquete

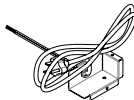
Imagen	Descripción	Cantidad	Imagen	Descripción	Cantidad
	Guía del usuario y de instalación	1		Soporte de vidrio reflectante	1
	Vidrio reflectante	1		Protector de luz	1
	Vidrio delantero	1		Alféizar	1
	Vidrio lateral	2		Chapa de protección	1
	Brasas de vidrio pulido	Varies		Juego de clavijas	1
	Grava	Varies		Ventosas	2
	Trozos de vidrio	Varies		Rejilla superior	1
	Leños	ASP30: 8 ASP36:10 ASP42: 11 ASP48:11		Mando a distancia con montaje en la pared	1
				Baterías AAA	2
Hardware Kit					
Image	Description	Qty	Image	Description	Qty
	Tornillos negros de 1/2"	14		Conectores de cables	4
	Soportes de montaje	2		Anclaje para paneles de yeso	4
	Tornillos para madera	8		Nivel de burbuja	1

*El contenido del paquete está sujeto a cambios

Accesorios opcionales

Descripción	ASP30-AM	ASP36-AM	ASP42-AM	ASP48-AM
Kit de recorte de bahía izquierda/derecha	500003783	500003784	500003785	500003786

*Contacte a su distribuidor local de Dimplex si tiene alguna pregunta.

Colocación

Altura de la instalación

Se recomienda que la parte inferior de la unidad se monte a un máximo de 40" (102 cm) desde el piso para mantener un ángulo de visión optimizado de la flama.

⚠ ADVERTENCIA: La parte superior de la chimenea debe instalarse a un mínimo de 24" (61 cm) del techo.

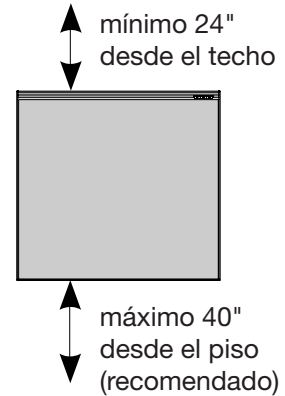

Instalación en un baño

Si esta unidad se instala en un baño, debe estar protegida por un circuito o receptáculo de interruptor para circuitos con pérdida a tierra (GFCI).

Si usa un receptáculo, éste debe estar a la mano. Este aparato eléctrico NO es impermeable. Debe instalarse de manera que no le entre agua o lejos de duchas, bañeras, etc. para evitar descargas eléctricas. Nunca coloque la chimenea en sitios donde pueda caer en una bañera o en otro recipiente con agua.



Wi-Fi

Para instalaciones en las que se desea el uso de la aplicación Flame Connect, asegúrese de que la chimenea esté ubicada dentro del alcance de una red Wi-Fi.



Instalación de objetos colgantes

Para objetos colgantes sensibles a la temperatura, como una televisión, una repisa u obras de arte, siempre siga las recomendaciones que le proporcione el fabricante para la instalación sobre un calentador.

! NOTA: Usando el modo de calor normal, las superficies 10" (25 cm) por encima de la chimenea no excederán los 40° C, siempre y cuando se sigan los procesos de instalación y no estén obstruidas la entrada y la salida del calentador.

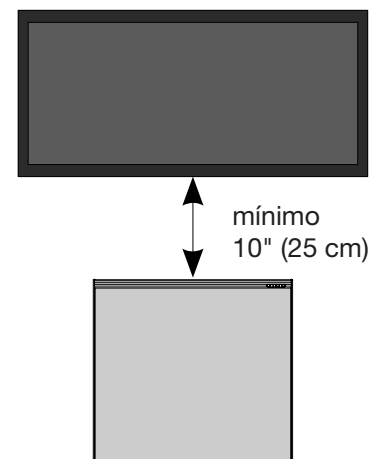

Instalación



¡ NOTA: Se necesitan dos o más personas para la instalación. Utilice las asas situadas en la parte superior de la chimenea, en la parte delantera y trasera, para maniobrar la unidad.



¡ NOTA: Si utiliza el accesorio para una instalación abierta (se vende por separado), consulte el manual incluido en el kit del accesorio para conocer las directrices de instalación modificadas.

1 Construya el armazón

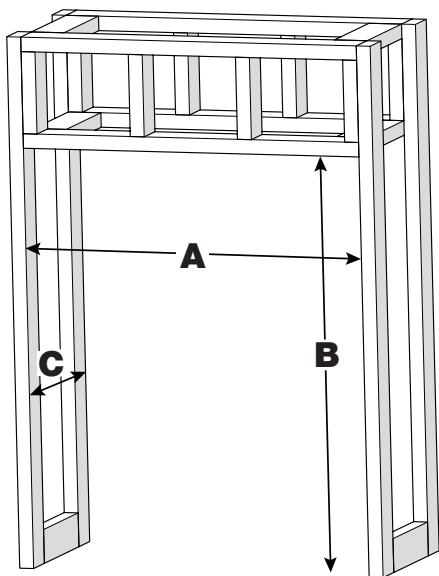

Prepare una pared con una abertura enmarcada, siguiendo las dimensiones de la tabla.

Dimensiones del marco

Modelo	Ancho:	Altura:	Profundidad:
	A	B	C
ASP30-AM	30 3/4" 782 mm	38" 966 mm	18" 458 mm
ASP36-AM	36 3/4" 934 mm	44" 1118 mm	
ASP42-AM	42 3/4" 1086 mm	47" 1194 mm	
ASP48-AM	48 3/4" 1239 mm	50" 1270 mm	

¡ NOTA: Las conexiones de cables se ubican en la parte posterior de la chimenea, en la esquina superior derecha.

⚠ PRECAUCIÓN: Esta chimenea **NOT** soporta carga. Asegúrese de que la abertura de la chimenea esté enmarcada de tal manera que el peso de los materiales de construcción no cree presión en la parte superior de la chimenea.

2

Paso opcional: retire los paneles laterales (ÚNICAMENTE para instalación abierta)

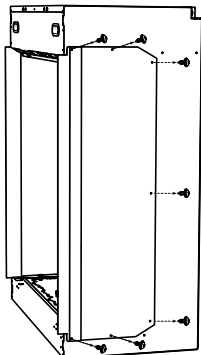

Retire los paneles laterales en los lados que estarán abiertos.

3

Instale los soportes de montaje

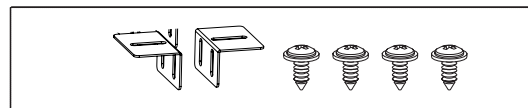
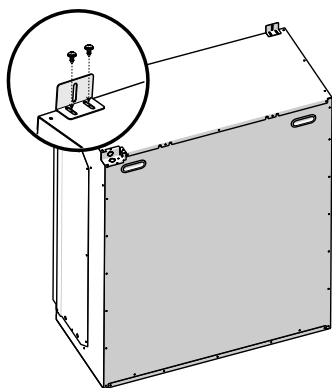

Instale los soportes de montaje en la parte superior de la chimenea con los tornillos negros proporcionados.

4 Conecte la alimentación de energía

⚠ ADVERTENCIA: Utilice el cable adecuado para cumplir los códigos de electricidad locales y nacionales para el consumo de energía eléctrica.

⚠ ADVERTENCIA: La instalación de la chimenea eléctrica debe cumplir con los códigos locales o nacionales correspondientes y los requerimientos del servicio.

⚠ ADVERTENCIA: Este calentador no está diseñado para usarse con un cable de extensión. Enchufe el cable directamente en un receptáculo de pared apropiado conectado a tierra.

⚠ PRECAUCIÓN: Se recomienda un circuito de 15 amperios con un fusible adecuado, clasificado para el voltaje adecuado (120 V, 240 V). Se requerirá un circuito dedicado si, después de la instalación, el disyuntor se dispara o se quema el fusible regularmente cuando el calentador está operando. Los aparatos adicionales en el mismo circuito pueden exceder la corriente del disyuntor.

⚠ ADVERTENCIA: La opción del cable de alimentación únicamente es adecuada para instalaciones de 120 V.

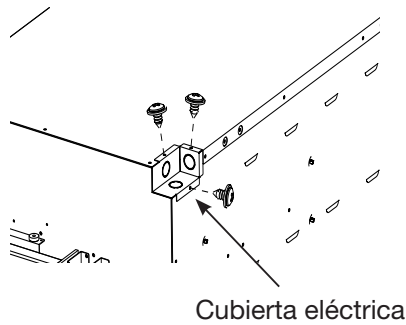

Cubierta eléctrica

1. Retire los tornillos que aseguran la cubierta eléctrica.
 - Si usa el cable de alimentación, proceda al paso 4, siguiendo el diagrama para el cableado de 120 V.
2. Separe la sección de la cubierta de cableado que sea más adecuada para su instalación. Se proporcionan tres opciones de separación.
3. Asegure un liberador de tensión aprobado de 1/2" (1.3 cm) en la cubierta eléctrica y enrute los cables a través de él.
4. Complete el cableado según la instalación elegida. Asegúrese de que todas las conexiones estén bien hechas.
5. Asegure la cubierta eléctrica.

Instalación de 120 V

(conectada directamente o con cable de alimentación)

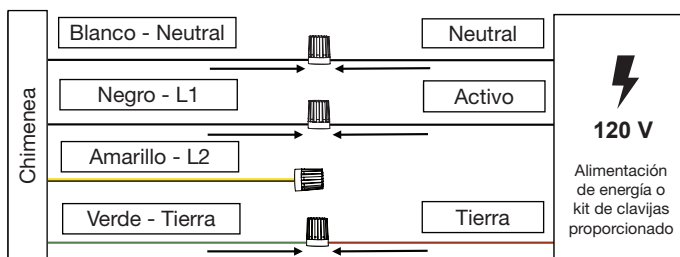

Instalación de 240 V

(sólo conectada directamente)

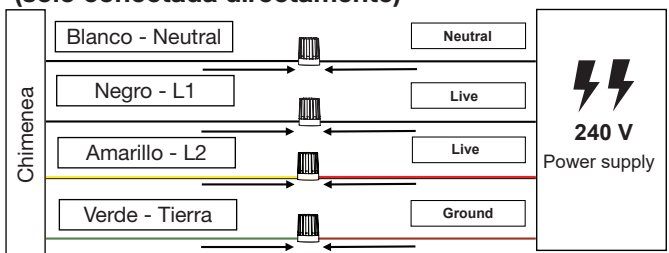

! NOTA: La chimenea se proporciona con el interruptor de encendido en la posición de APAGADO. Se ubica en la parte inferior derecha.



5 Coloque la chimenea en el armazón y nivélela

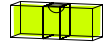
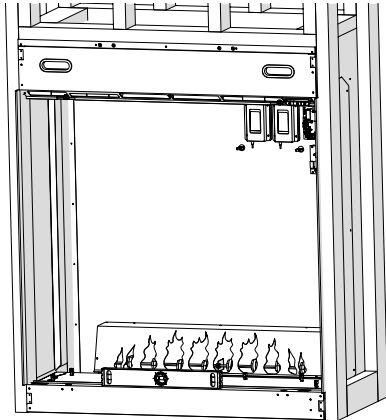

1. Levante la chimenea a la abertura en el marco usando las asas en la parte posterior y en los lados de la chimenea.
2. Usando el nivel de burbuja, asegúrese de que la chimenea esté nivelada, ajustándola según sea necesario.

6 Soportes de montaje seguros

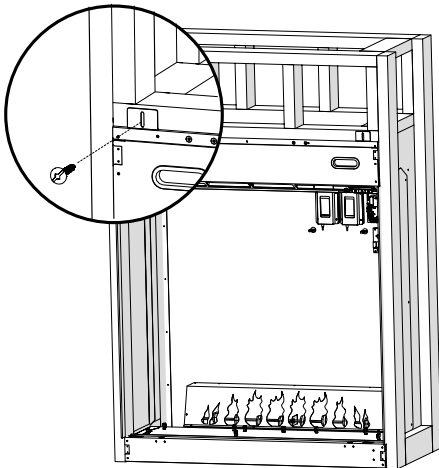

Asegure los soportes de montaje en la parte superior de la chimenea al marco con los tornillos para madera proporcionados.

¡! **NOTA:** Los soportes de montaje están equipados con ranuras para permitir pequeños ajustes para adaptarse al marco. Asegúrese de que ambos soportes estén alineados.

7 Paso opcional: desconecte el calentador (SÓLO para instalaciones sin calefacción)

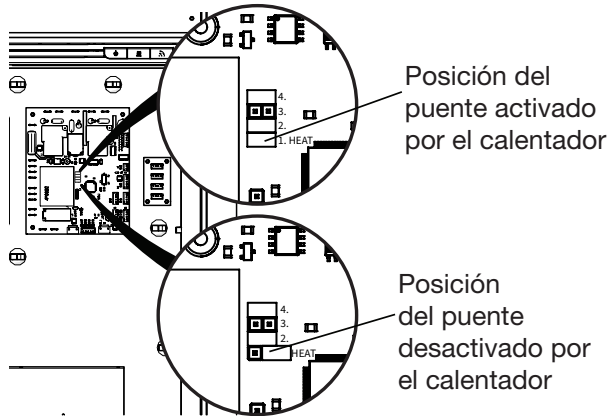

! NOTA: Esta opción no se recomienda para desactivar la calefacción por temporadas. Es posible desactivar temporalmente el calentador con el control a bordo; consulte “Desactivar la calefacción” en la tabla *Operación* para ver las instrucciones.

Siga estas instrucciones **sólo** cuando se requiera una instalación sin calefacción.

1. Ubique la tarjeta de controladores. La ubicación del puente de desconexión del hardware del calentador tiene una etiqueta que dice “1. CALEFACCIÓN”.
2. Jale el puente de desconexión del hardware del calentador. Colóquelo únicamente en una de las puntas, como se muestra.

8 Instale el vidrio con acabado de espejo

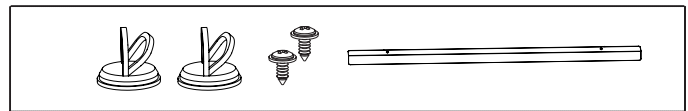
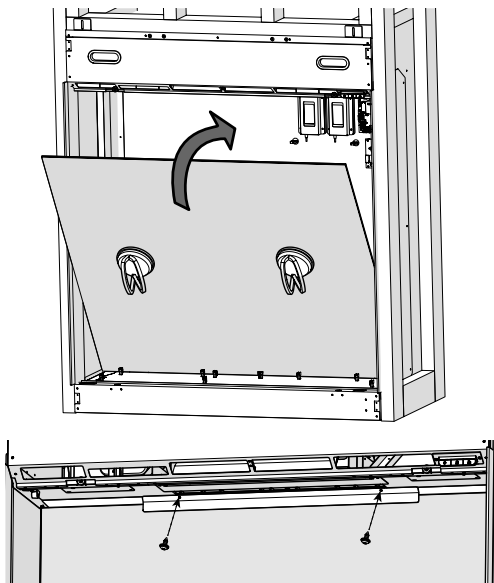

! PRECAUCIÓN: El imán en la parte superior mantendrá el vidrio en su lugar para facilitar la instalación. Es necesario instalar el soporte para asegurarse de que el vidrio no se caiga.

1. Fije la ventosa al lado que refleja del vidrio con acabado de espejo (el extremo negro va en la parte superior).
2. Levante el vidrio con acabado de espejo y colóquelo en la ranura inferior en un ángulo, luego incline el vidrio con acabado de espejo a la posición vertical.
3. Alinee el soporte con los dos orificios para los tornillos y asegúrelo con los tornillos.

9 Instale el protector de luz

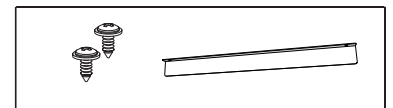
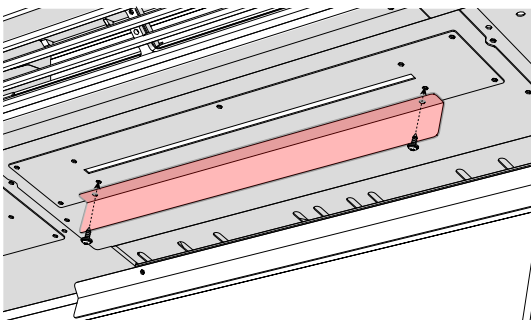

Alinee los orificios en el protector de luz y asegúrelo con dos tornillos.

10 Instale el vidrio lateral

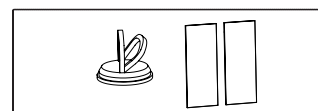
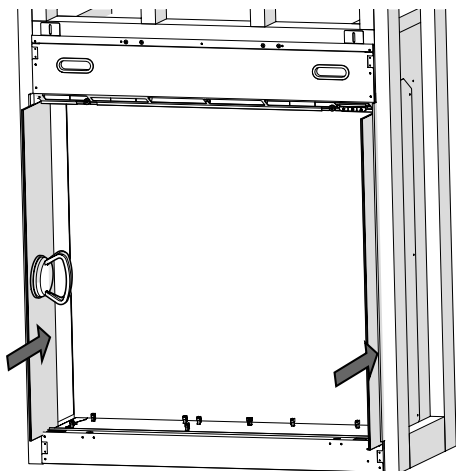

! NOTA: El vidrio lateral debe estar instalado incluso en las instalaciones cerradas.

1. Fije la ventosa al vidrio lateral para evitar que haya huellas en la parte exterior del vidrio.
2. Deslice el vidrio desde la parte frontal. Una vez que esté en su lugar, caerá a su posición final.
3. Limpie el vidrio con un paño húmedo y séquelo con un paño seco que no deje pelusa. Asegúrese de que no haya residuos ni huellas en el vidrio con acabado de espejo, en los lados interiores del vidrio lateral ni en el lado interior del vidrio delantero antes de comenzar

11 Coloque el vidrio pulido y la grava

Para obtener los mejores resultados con los materiales de vidrio proporcionados, colóquelos de la siguiente manera.

1. Coloque el vidrio de color blanco mate en el lecho de brasas que está más cerca del vidrio con acabado de espejo.
2. Coloque el vidrio de color ámbar mate alrededor de la orilla del vidrio de color blanco mate.
3. Coloque el vidrio de color ámbar oscuro alrededor de la orilla del vidrio de color ámbar mate.
4. Coloque el vidrio de color negro mate alrededor de la orilla del vidrio de color ámbar oscuro mate.
5. Esparza la grava negra y gris sobre los materiales de vidrio.

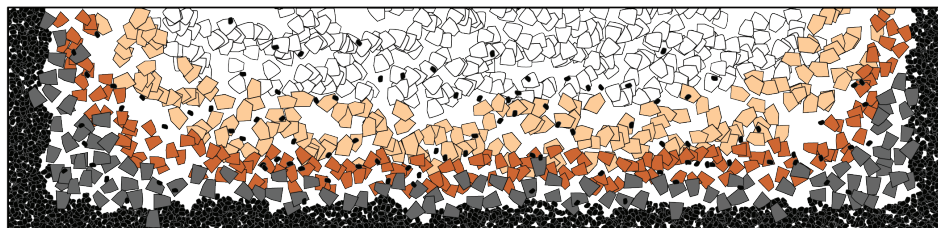
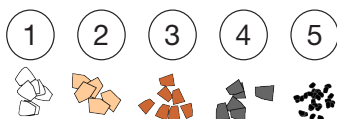

! NOTA: Pueden usarse materiales personalizados de ornamento para decorar la chimenea. Los materiales personalizados deben ajustarse fácilmente sin rayar el vidrio ni doblar el lecho de brasas, y no deben estar compuestos de líquidos, pues estos interferirían con la seguridad de la chimenea.

Si retira los leños del lugar donde los colocó, deberá retirar el cable correspondiente del panel de expansión de los leños, ubicado bajo el lecho de brasas. Cada cable restante debe estar conectado de manera secuencial en el panel de expansión de los leños, empezando por la posición J1.

12 Coloque los leños

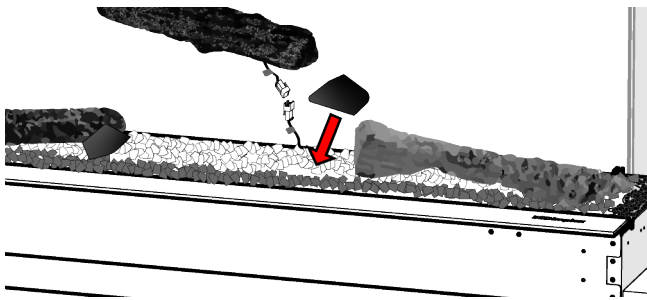

1. Conecte el leño al conector con el número de etiqueta correspondiente y colóquelo como se indica a continuación.

! NOTA: El leño n.º 7 no tiene conector.

2. Coloque los trozos de vidrio grandes para ocultar los conectores.

Disposición recomendada para los troncos

Aspire 30



1. Coloque [7].
2. Coloque [2] y [9].
3. Coloque [1] y [11]. Estos van contra el espejo, y se apoyan en [2] y [9].
4. Coloque [3], [8] y [10].

Aspire 42 y 48:

5. Coloque [4].
6. Coloque [6] y [8].

Aspire 36

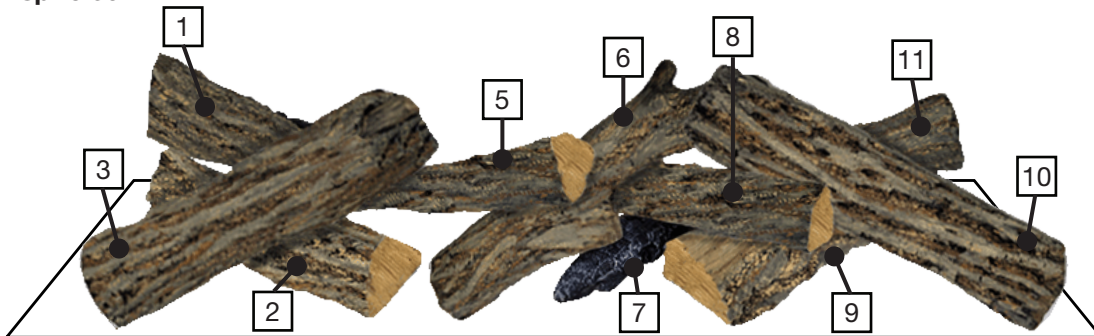

Aspire 42 y 48



13 Instale el vidrio delantero y la rejilla superior

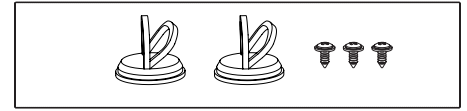
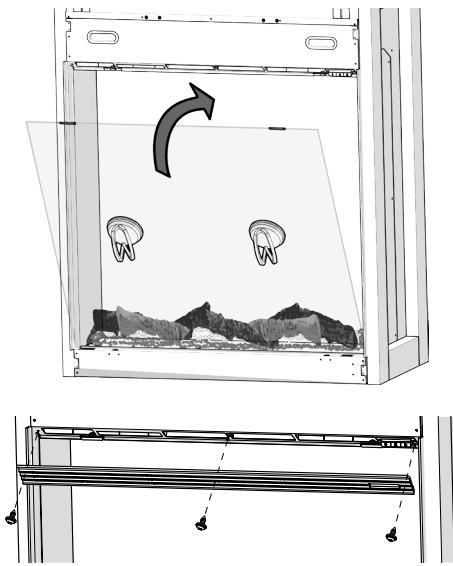

1. Asegúrese de que la ventosa este bien fija al lado exterior del vidrio delantero.
2. Usando la ventosa para ayudarse, coloque cuidadosamente el vidrio delantero en la ranura inferior en un ángulo, e incline el vidrio a la posición vertical.
3. Asegure la rejilla superior con los cinco tornillos proporcionados.

⚠ PRECAUCIÓN: Los imanes en la parte superior mantendrán el vidrio en su lugar para facilitar la instalación. Es necesario instalar la rejilla para asegurarse de que el vidrio no se caiga.

14 Instale el alféizar



Ubicación del soporte

El alféizar se fija con imanes.

Coloque el alféizar Dimplex en la parte inferior de la chimenea, asegurándose de que el soporte del alféizar esté alineado a la izquierda.

15 Paso opcional: instale el alféizar y los soportes laterales (SÓLO para instalación abierta)

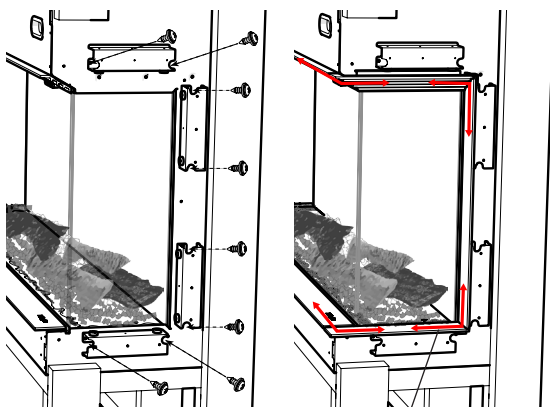

Alinee todas las piezas del alféizar

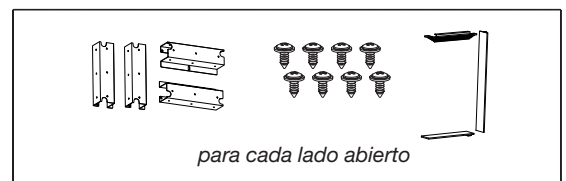

para cada lado abierto

Par instalaciones en una bahía o en una esquina, instale el alféizar lateral en cada lado abierto.

1. Instale holgadamente los cuatro soportes del alféizar en cada lado usando los tornillos proporcionados.
2. Antes de apretar los tornillos completamente, conecte las piezas magnéticas del alféizar y alinéelas con la rejilla superior y con el alféizar inferior.
3. Siga apretando los tornillos hasta que todo el alféizar esté alineado.

16 Paso opcional: instale la chapa de protección

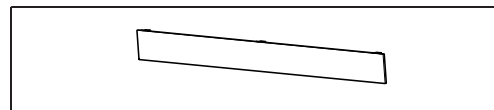
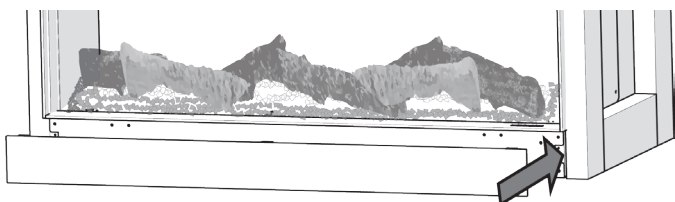

La chapa de protección se fija con imanes. Está diseñada para instalaciones en el suelo y puede utilizarse en la base de la chimenea o tener un acabado del mismo material que el resto del cercado.

17 Termine la instalación

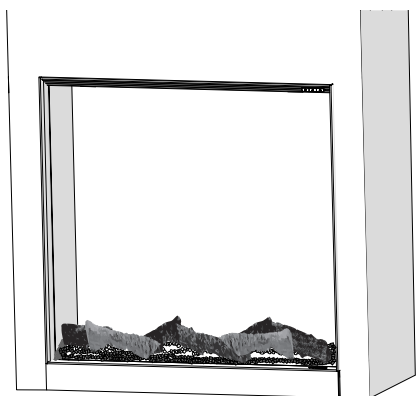

Termine la instalación usando los materiales de acabado de su elección.

⚠ PRECAUCIÓN: No perforo el marco de la chimenea.

! NOTA: El alféizar de la chimenea está diseñado para instalarse con un panel de cemento o con un panel de yeso de 1/2". Se pueden utilizar otros materiales de acabado.

18 Paso opcional: Instale el soporte de pared para el mando a distancia

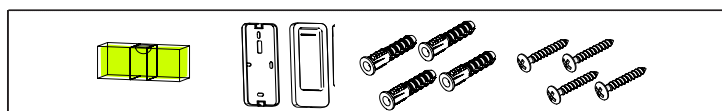
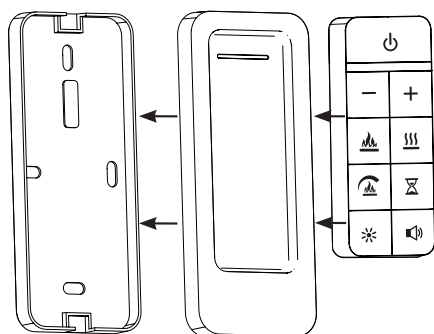

⚠ PRECAUCIÓN: Revise que no haya tubos ni cables detrás de la pared antes de perforar la pared.

1. Coloque el montaje de pared en la ubicación que desee. Use un nivel de burbuja para asegurarse de que esté nivelado. Marque la ubicación de los orificios.
2. Asegure el montaje de pared usando los anclajes y los tornillos según se requiera.
3. Coloque la cubierta en el montaje de pared.
4. Coloque el mando a distancia en el montaje de pared.

Operación

⚠ ADVERTENCIA: Esta chimenea eléctrica debe instalarse adecuadamente antes de usarse.

! NOTA: La chimenea conservará los ajustes utilizados previamente después de que se interrumpa la alimentación de energía.

Operación del calentador

Esta chimenea opera con tecnología ComfortSaver™, que ajusta automáticamente la velocidad del ventilador y el vataje del calentador para que coincidan de manera segura y precisa con lo que requiere la habitación con base en el ajuste del termostato. Si la temperatura de la habitación aumenta significativamente, el calentador se apagará y se volverá a encender periódicamente para circular el aire por la unidad, hasta que la temperatura de la habitación disminuya y requiera que el calentador se vuelva a encender.



! NOTA: El elemento conserva el calor después de que se apaga. Cuando el calentador se apaga, hay un periodo de enfriamiento de 20 minutos antes de que el ventilador se apague completamente.

Reiniciar el interruptor de corte de temperatura

En caso de que el calentador se sobrecaliente, un corte de límite manual apagará la unidad y no volverá a encenderse si no se reinicia. Se puede reiniciar apagando la unidad en el interruptor de alimentación de energía principal y esperando 30 minutos antes de volver a encender la unidad.



⚠ PRECAUCIÓN: Si necesita reiniciar continuamente el calentador, apague la unidad en el panel de desconexión principal y comuníquese con soporte técnico.

Controles a bordo

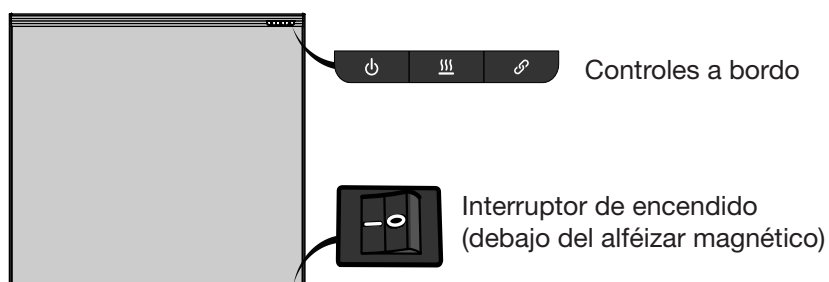



Mando a distancia

La chimenea se proporciona con un mando a distancia multifunción que se

 conecta por Bluetooth.

Para sincronizar el mando a distancia:

En caso de que se pierda la conexión o de que se remplace el mando a distancia, dé los siguientes pasos para sincronizar el mando a distancia a la chimenea:

1. Retire la cubierta de las baterías en el mando a distancia usando un destornillador Philips para acceder al botón .
2. Presione y mantenga presionado  **en los controles a bordo** durante cinco segundos y, en un plazo de diez segundos, presione  en el mando a distancia.

!NOTA: Un mando a distancia puede controlar varias unidades. Repita los pasos anteriores con cada chimenea para sincronizar el mando a distancia.



Aplicación Flame Connect



Descargue la **aplicación Flame Connect** en su dispositivo móvil y cree una cuenta. Con la aplicación puede agregar un nivel adicional de personalización, como guardar ajustes de atmósfera personalizados.

Para obtener más información, visite www.flame-connect.com



Para agregar la chimenea a la aplicación Flame Connect:

1. Presione y mantenga presionado  en los controles a bordo durante 10 segundos hasta que parpadee en color azul.
2. Siga las instrucciones en la aplicación para completar la instalación.

Operación

	En espera	<p>Presione para encender la unidad o ponerla en modo de espera.</p> <p>Cuando se vuelva a encender la unidad, conservará los ajustes utilizados previamente.</p>
	Efecto de flama	<p>Presione para encender o apagar el tema de la flama y del lecho de brasas. Presione + o - para pasar por el ciclo de los diferentes ajustes de flama, indicados por los LED en el mando a distancia.</p> <p>Temas 1 a 6: Varias flamas - brasas y leños encendidos Tema 7: Modo medianoche - flamas encendidas; brasas y leños apagados Tema 8: Modo anocheecer - flamas apagadas; brasas y leños encendidos Tema 9: Personalizado - establézcalo usando la aplicación Flame Connect.</p>
	Calefacción	<p>Presione para encender o apagar la calefacción. Presione + o - para pasar por el ciclo de los diferentes ajustes de calefacción, indicados por los LED en el mando a distancia. El permanecerá encendido en la chimenea mientras la calefacción esté encendida.</p> <p>LED azul: Únicamente ventilador LED verde: Modo ecológico (18°C/64°F, velocidad baja del ventilador) LED ámbar 1: 18°C/64°F LED ámbar 2: 20°C/68°F LED ámbar 3: 22°C/72°F LED ámbar 4: 24°C/75°F LED ámbar 5: 26°C/78°F LED rojo: Aumento de calefacción (calefacción máxima durante 20 minutos) LED blancos 1 y 8: Programa personalizado - establézcalo usando la aplicación</p> <p>La temperatura establecida únicamente se visualiza en la aplicación Flame Connect.</p> <p>La chimenea se puede operar en modo de sólo calefacción apagando la flama.</p>
Desactivar la calefacción	<p>Presione y mantenga presionado en los controles a bordo durante 10 segundos para desactivar o activar la función de calefacción.</p> <p>Cuando la calefacción está desactivada y se presiona , el ícono parpadeará tres veces.</p>	
	Velocidad de la flama	<p>Presione para ajustar la velocidad de la flama usando + o - para pasar por el ciclo de los ajustes.</p>
	Temporizador	<p>Cuando esta función está activa, la chimenea se apagará después de un periodo especificado. El temporizador se puede establecer en periodos de desde 1 hora hasta 8 horas.</p> <p>Presione para activar el temporizador. Presione el + o - para pasar por el ciclo de intervalos. Para apagar el temporizador, presione dos veces.</p> <p>Mientras el temporizador esté activo, presione para ver el tiempo restante. La posición del LED encendido en el mando a distancia representa el número de horas que restan.</p>
	Brillo	<p>Presione para encender o apagar las luces superiores. Presione + o - para ajustar el brillo.</p>
	Sonido de la flama	<p>Presione para encender o apagar el sonido de la flama. Presione + o - para ajustar el volumen.</p> <p>En la aplicación Flame Connect puede encontrar más sonidos de flama</p>
Reinicio a los ajustes de fábrica	<p>Presione , , , , , en secuencia en los controles a bordo para reiniciar la chimenea a los ajustes de fábrica. Esta acción también desconectará la unidad de la red Wifi y deberá volver a sincronizar el mando a distancia a la unidad.</p>	

Mantenimiento

Reemplazo de las baterías del mando a distancia

Para reemplazar las baterías:

1. Retire la cubierta de las baterías en el mando a distancia usando un destornillador Philips.
2. Instale dos baterías AAA en el compartimento de las baterías.
3. Asegure la cubierta de las baterías.



Las baterías se deben reciclar o desechar de manera adecuada. Consulte a su Autoridad local o Vendedor minorista para recibir recomendaciones para el reciclaje en su área.

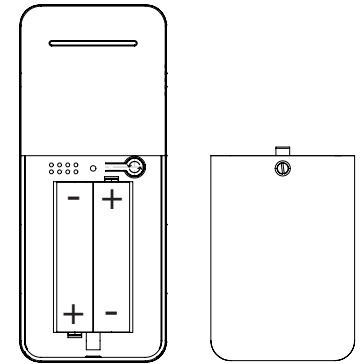

⚠️ ADVERTENCIA: Desconecte la energía eléctrica y deje que el calentador se enfríe antes de intentar darle mantenimiento o limpiarlo para reducir el riesgo de incendio, descarga eléctrica o daño a las personas.

Limpieza de la superficie de la chimenea

Use únicamente un paño húmedo para limpiar las superficies pintadas de la chimenea. No use limpiadores abrasivos.

La chimenea no debe operarse con una acumulación de polvo o suciedad sobre o dentro de la unidad, ya que esto puede ocasionar que se acumule el calor y puede causar daños posteriores al aparato. Por este motivo, el calentador se debe revisar regularmente, dependiendo de las condiciones y, como mínimo, cada año.



Servicio

Excepto en el caso de la instalación y la limpieza que se describen en este manual, es necesario que un representante de servicio autorizado realice cualquier servicio.



Solución de problemas

Para solucionar otros problemas, consulte el manual de servicio que puede encontrar en www.dimplex.com/customer_support/technical_and_troubleshooting

Problema	Pantalla	Causa	Solución
La grava se despegó del lecho de la chimenea	N/A	Es normal	Es normal que la grava se despegue del lecho de brasas durante el tránsito.
La chimenea no enciende con los controles táctiles manuales	N/A	El interruptor de encendido está en la posición de apagado	Asegúrese de que el interruptor esté en la posición de encendido. Asegúrese de que el interruptor de la pared esté encendido (si corresponde).
		No hay alimentación de energía	Asegúrese de que la unidad esté cableada correctamente. Revise el panel de desconexión principal.
La chimenea no enciende con el mando a distancia	N/A	El mando a distancia no está sincronizado con la chimenea	Asegúrese de que el mando a distancia esté sincronizado con la chimenea. Consulte la sección de operación para ver las instrucciones.
		Las baterías en el mando a distancia están descargadas o no se instalaron correctamente.	Reemplace las baterías del mando a distancia
El calentador no enciende	 parpadea tres veces	El calentador está desactivado	Presione y mantenga presionado  en la chimenea durante 10 segundos para desactivar o activar la función de calefacción.
	 parpadea tres veces	El calentador se desactivó desde el hardware	Si desea una instalación con calefacción, vuelva a instalar el puente en el panel principal si está disponible o réplacelo con un nuevo panel principal o puente.
El calentador está encendido, pero no calienta.	N/A	La temperatura establecida no es suficientemente alta	Consulte la sección de operación para cambiar el ajuste de la temperatura.
El disyuntor se dispara o el fusible se quema cuando la unidad está encendida.	N/A	La corriente del circuito no es la adecuada	Instale la unidad en un circuito dedicado de mínimo 15 amperios.
Aparece un Código de Error en la pantalla (Sólo en la aplicación Flame Connect) 	Err 1	El corte de temperatura está activado	Reinicie el disyuntor y espere 5 minutos antes de volver a encender la unidad. Si el error persiste, consulte el Manual de Servicio.
	Err 12	La temperatura ambiente es superior a 45° C (113° F)	No es necesario hacer nada.
	Err 13	La temperatura ambiente es inferior a 5° C (41° F)	No es necesario hacer nada.
	Err 16	No se detecta el NTC	Consulte el Manual de Servicio.

Diagramas de cableado

ASP30-AM

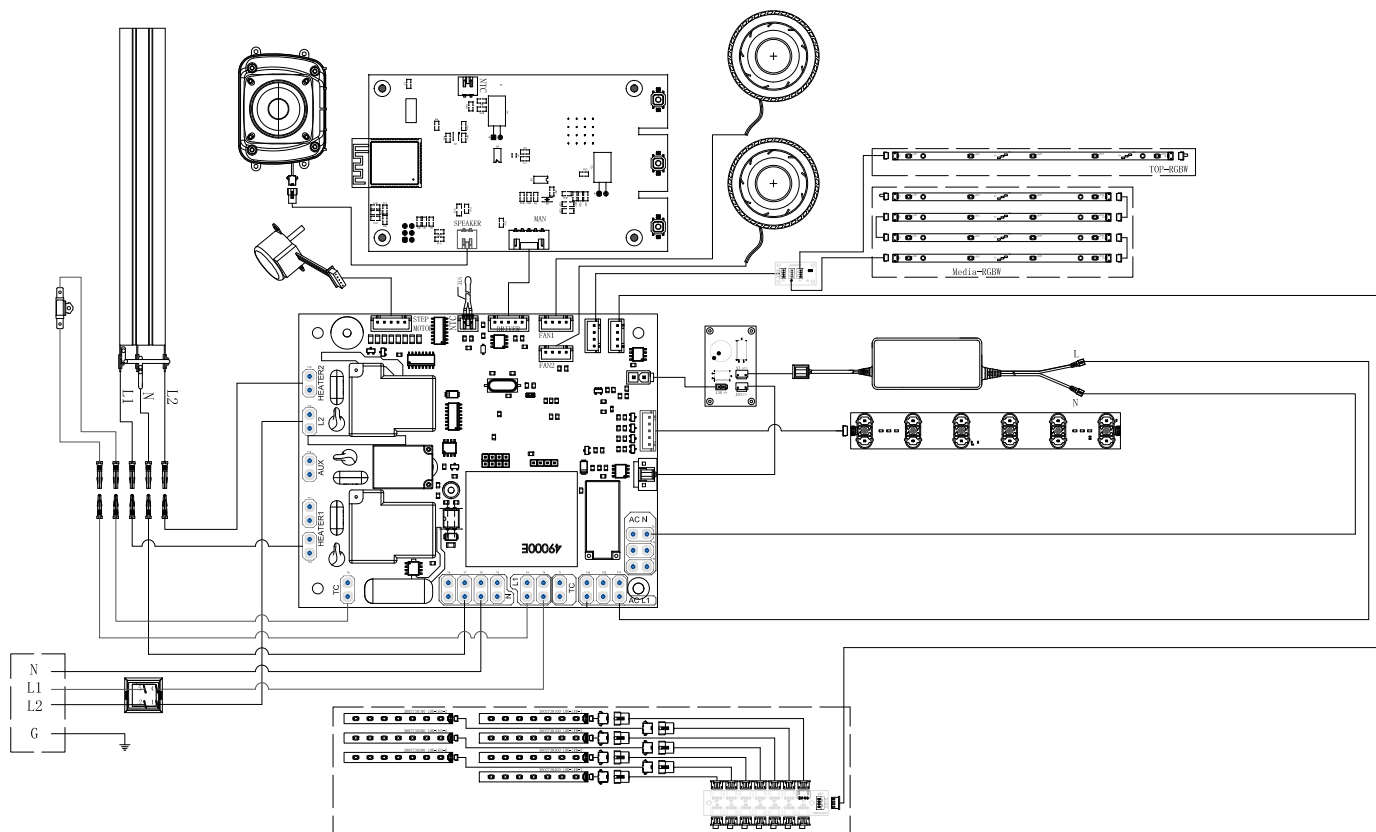

ASP36-AM

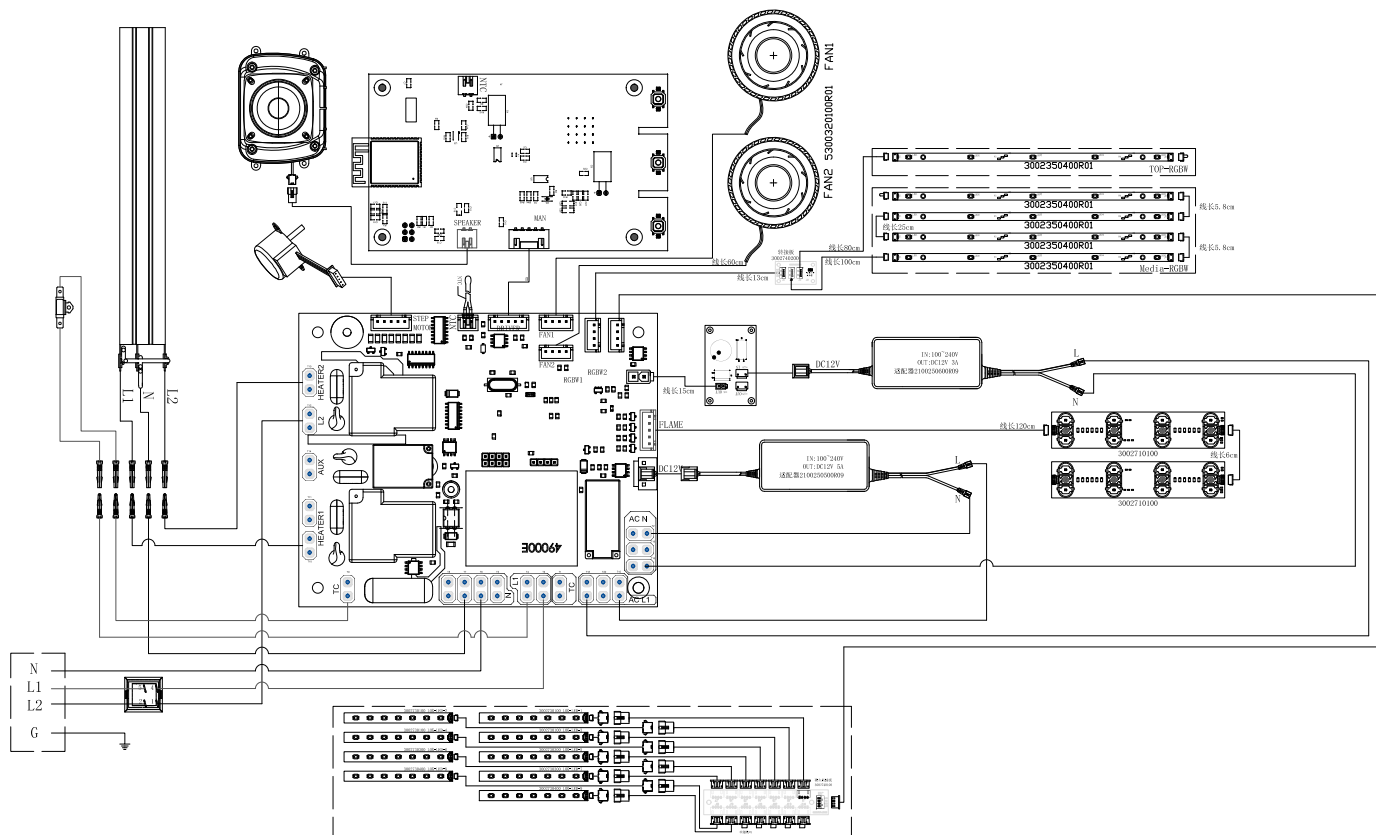

Diagramas de cableado

ASP42-AM

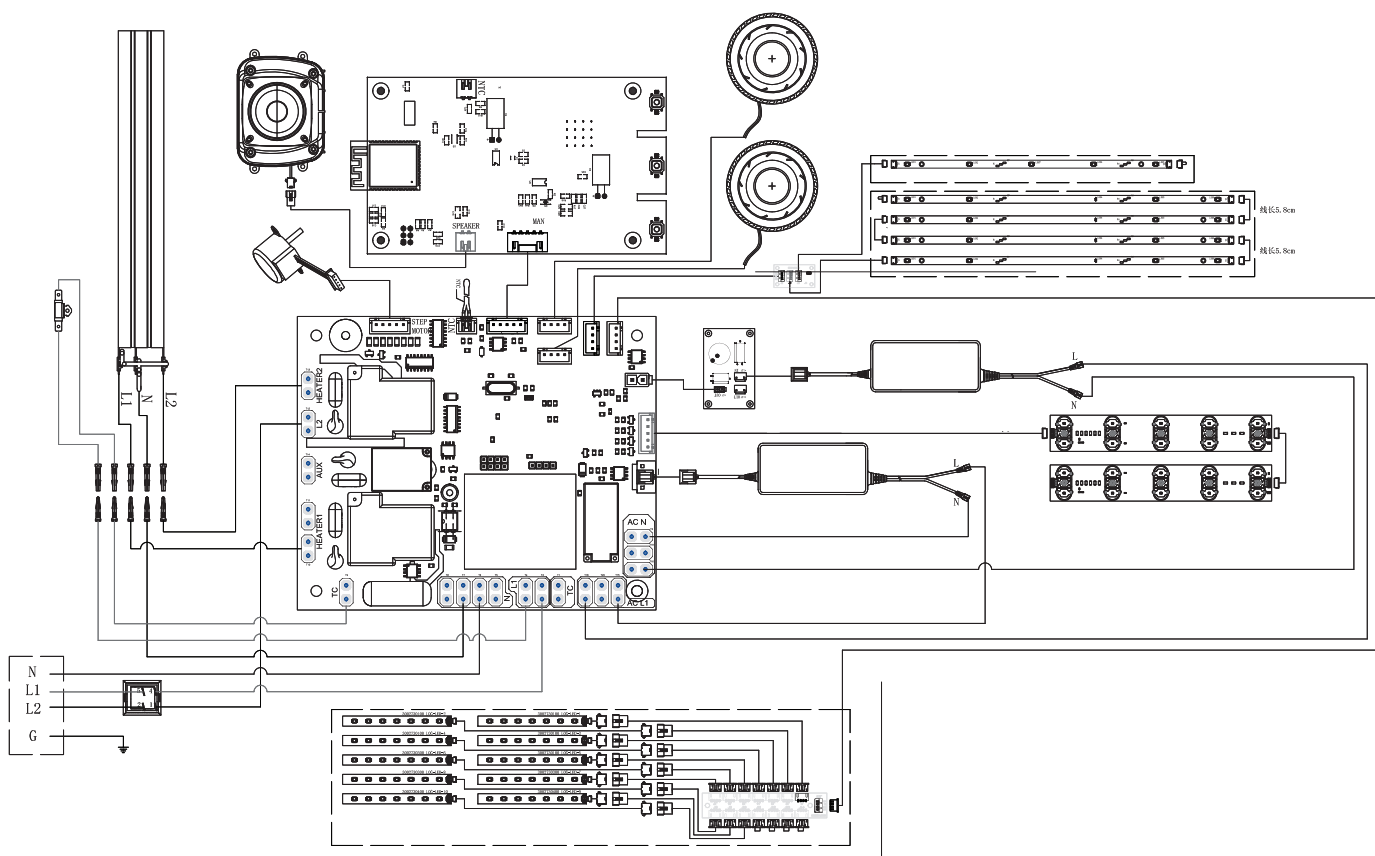

ASP48-AM

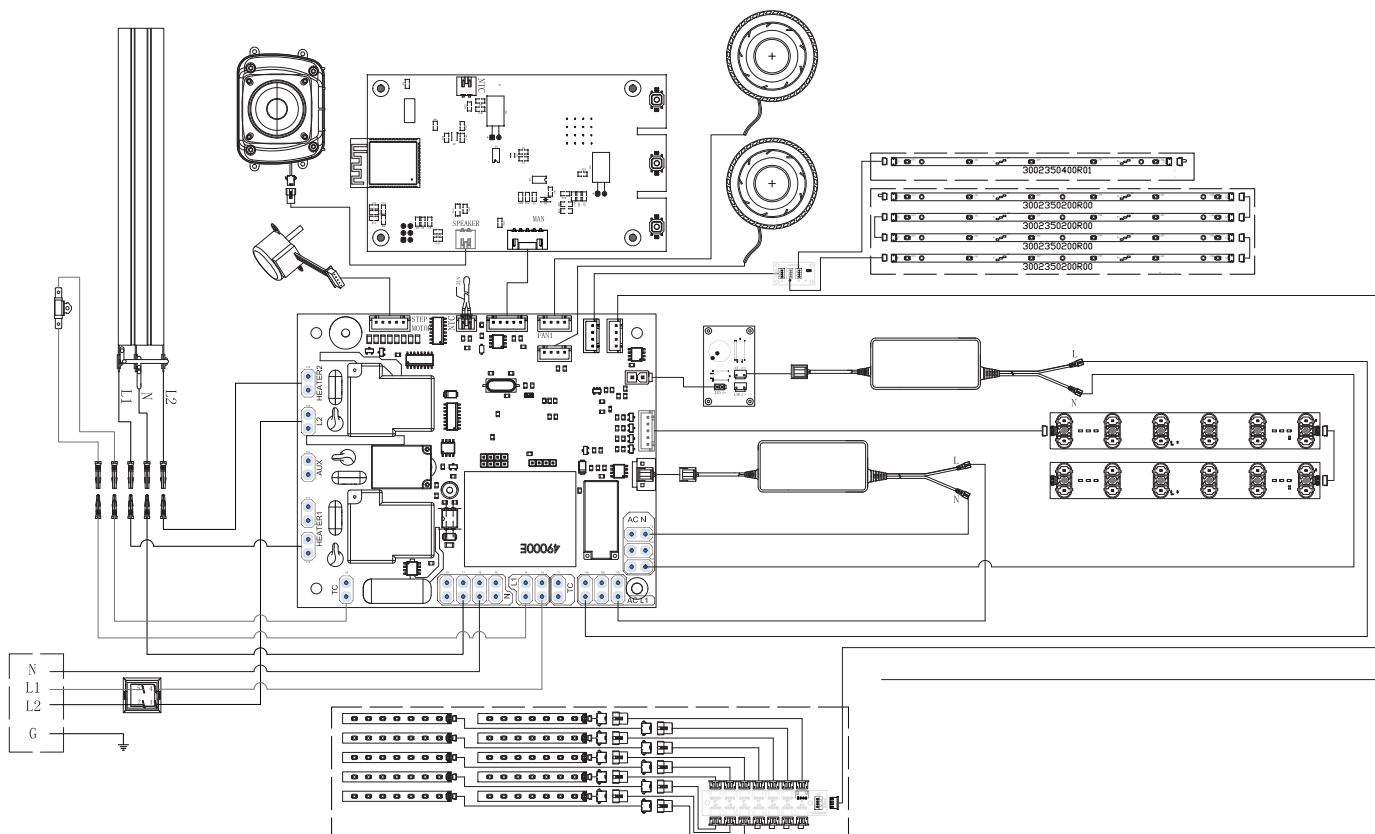

Garantía

GARANTÍA LIMITADA DE 5 AÑOS DE IGNITE ASPIRE™

Sección 1 Productos sobre los que se aplica esta Garantía limitada

Esta Garantía limitada se aplica a los calentadores de aire eléctricos de Dimplex con número de modelo ASP30-AM, ASP36-AM, ASP42-AM y ASP48-AM compradas recientemente.

Esta Garantía limitada sólo cubre las compras realizadas en cualquier provincia de Canadá, excepto en el territorio de Yukón, Nunavut, o los Territorios del Noroeste, o en cualquiera de los 50 estados de los Estados Unidos de América (incluido el Distrito de Columbia), excepto Hawái y Alaska. Esta Garantía limitada se aplica al comprador original del producto únicamente y no es transferible.

Sección 2 Productos excluidos de esta garantía limitada

No están cubiertos por esta Garantía limitada los productos comprados en el Territorio de Yukón, Nunavut, Territorios del noroeste, Hawái ni Alaska. Los productos adquiridos en estos estados, provincias o territorios se venden TAL CUAL, sin garantía ni condición de ningún tipo, lo que incluye, sin limitación, cualquier garantía implícita o condiciones de comerciabilidad o adecuación a un fin particular. El riesgo total respecto de la calidad y del rendimiento de los productos recae en el comprador. En el caso de un defecto, el comprador asume todo el costo de cualquier servicio técnico o reparación necesarios.

Sección 3 Lo que cubre esta Garantía limitada y hasta cuándo

Los productos ASP30-AM, ASP36-AM, ASP42-AM y ASP48-AM, excluidos sus paquetes de accesorios y rebordes, están cubiertos por esta Garantía limitada y se han probado e inspeccionado antes de su envío y, de acuerdo con las cláusulas de esta garantía, Glen Dimplex Americas Ltd. (de aquí en adelante, Glen Dimplex Americas) garantiza que tales productos están libres de defectos de materiales y de fabricación durante un periodo de 5 meses a partir de la fecha de primera compra de dichos productos. Esta Garantía limitada de 5 años otorga al comprador el derecho a recibir servicios in situ o en el hogar. De acuerdo con lo anterior, Glen Dimplex Americas será responsable de toda la mano de obra y el transporte en relación con la reparación o el reemplazo del producto o la pieza. En la Sección 5 se describen las excepciones a esto. Algunas jurisdicciones no permiten limitaciones sobre la duración de la Garantía implícita; por ello, es posible que la limitación antes mencionada no se aplique al comprador.

Sección 4 Lo que esta garantía limitada no ampara

Esta Garantía limitada no cubre los productos reparados (salvo por Glen Dimplex Americas o sus representantes técnicos autorizados) ni modificados de ninguna manera. Esta Garantía limitada no se aplica a los defectos que se produzcan por mal uso, abuso, accidente, negligencia, instalación incorrecta, mantenimiento o manejo inadecuados, o funcionamiento con una fuente de alimentación incorrecta.

Sección 5 Cómo informarnos si tiene alguna inquietud relacionada con la garantía

Los defectos se deben informar al Servicio al Cliente de Dimplex en línea en www.dimplex.com/en/contact_us o vía telefónica al 1-888-346-7539. Tenga a mano el comprobante de compra y los números de serie y catálogo/modelo para que el representante le ayude. **Los servicios en el hogar conforma a la Garantía limitada requieren el comprobante de compra.

En el caso de que se demostrase que una pieza o un producto amparado por esta Garantía limitada tiene defectos de material o de fabricación durante (i) el periodo de 5 años de la Garantía limitada para los productos que se mencionaron en la Sección 1, usted dispondrá de los siguientes derechos:

- Glen Dimplex Americas determinará, a su exclusivo criterio, si repara o reemplaza el producto o la pieza defectuosos sin cargo. Si Glen Dimplex Americas no pudiera reparar o reemplazar el producto o la pieza, o si la reparación o el reemplazo no es comercialmente práctico o no se puede completar en forma oportuna, Glen Dimplex Americas puede determinar que, en lugar de reparar o reemplazar el producto, reintegrará al comprador el precio de compra de dicho producto o dicha pieza.
- El servicio de mantenimiento según los términos de esta Garantía limitada será realizado únicamente por distribuidores o técnicos de mantenimiento de Glen Dimplex Americas que estén autorizados para proporcionar dicho servicio como parte de la Garantía limitada.
- Esta Garantía limitada de 5 años otorga derechos al comprador para recibir servicios in situ o en el hogar. De acuerdo con lo anterior, Glen Dimplex Americas será responsable de toda la mano de obra y el transporte en relación con la reparación o el reemplazo del producto o la pieza con las siguientes excepciones: (i) los cargos que se puedan hacer por el transporte al sitio del comprador donde se ubica el producto si el sitio de comprador está a más de 30 millas (48 km) del centro de servicio más cercano del técnico de mantenimiento o distribuidor de Glen Dimplex Americas; y (ii) el comprador es el único responsable de brindar acceso sin obstáculos a las piezas del producto a las que se dará mantenimiento.
- Glen Dimplex Americas no será responsable, y esta Garantía limitada no incluirá, ningún gasto en que se incurra para la instalación o el retiro de los elementos que rodean la chimenea (dinteles), sus rebordes o cualquier parte de los mismos (o cualquier pieza o producto de reemplazo), lo que incluye, sin limitación, todos los costos de envío y transporte de ida y vuelta al centro de trabajo del técnico de mantenimiento o distribuidor autorizado y todos los costos de mano de obra. Tales costos corren por cuenta únicamente del comprador.

Sección 6 Casos en los que Glen Dimplex Americas, los distribuidores y los técnicos de mantenimiento no son responsables

EN NINGÚN CASO PODRÁ RESPONSABILIZARSE A GLEN DIMPLEX AMERICAS NI A SUS DIRECTIVOS, RESPONSABLES NI AGENTES, ANTE EL COMPRADOR O TERCEROS DE CUALQUIER TIPO, YA SEA CONTRACTUALMENTE, EXTRACONTRACTUALMENTE, O CON CUALQUIER OTRO CONCEPTO, DE CUALQUIER PÉRDIDA, COSTO O DAÑO INDIRECTO, ESPECIAL, PUNITIVO, EJEMPLARIZANTE, MEDIATO O INCIDENTAL, QUE SE PRODUZCA O ESTÉ RELACIONADO CON LA VENTA, MANTENIMIENTO, USO O IMPOSIBILIDAD DE USAR EL PRODUCTO, INCLUSO SI GLEN DIMPLEX AMERICAS O SUS DIRECTIVOS, RESPONSABLES O AGENTES HAN SIDO ASESORADOS RESPECTO A LA POSIBILIDAD DE QUE SE INCURRA EN DICHOS DAÑOS, PÉRDIDAS O COSTOS, O SI TALES DAÑOS, PÉRDIDAS O COSTOS SON PREVISIBLES. EN NINGÚN CASO PODRÁ RESPONSABILIZARSE A GLEN DIMPLEX AMERICAS NI A SUS DIRECTIVOS, RESPONSABLES O AGENTES DE CUALQUIER DAÑO, PÉRDIDA O COSTO DIRECTO QUE SUPERE EL PRECIO DE COMPRA DEL PRODUCTO. ALGUNAS JURISDICCIONES NO PERMITEN LA EXCLUSIÓN O LIMITACIÓN DE DAÑOS INCIDENTALES O MEDIATOS; POR ELLO PUEDE QUE LA LIMITACIÓN O EXCLUSIÓN ANTERIOR NO SEA APLICABLE AL COMPRADOR.

Cómo se aplican las legislaciones provinciales y estatales

Esta Garantía limitada le proporciona derechos legales específicos y puede que usted tenga también otros derechos que varían de una jurisdicción a otra. Las cláusulas de la convención de las Naciones Unidas sobre Contratos de Venta de Mercancías no serán aplicables a esta Garantía limitada ni a la venta de productos cubiertos por esta Garantía limitada.



Bienvenido a Flame Connect

Controle sus chimeneas eléctricas,
desde la palma de su mano.



Conecte sus chimeneas eléctricas

Agregue todas las chimeneas que desee a la aplicación Flame Connect.



Personalice su producto

Cambie los modos y los ajustes de su chimenea para que concuerde con su atmósfera.



Asegure su dispositivo

Tome posesión de su producto para evitar el acceso no autorizado.



¡NUEVA! Aplicación Flame Connect

Descargue la aplicación Flame Connect en su dispositivo móvil y cree una cuenta. Con la aplicación puede agregar un nivel adicional de personalización, como guardar ajustes de atmósfera personalizados.

Para obtener más información, visite www.flame-connect.com

Disponible en la App Store y en Google Play



1-888-346-7539 | www.dimplex.com

De conformidad con nuestra política de mejora continua de nuestros productos, nos reservamos el derecho de hacer cambios sin previo aviso.

© 2024 Glen Dimplex Américas

